

GUÍA DE INSTALACIÓN GENERAL

Equipos domésticos e industriales

GENERAL INSTALLATION GUIDE

Domestic and Industrial devices

GENERELLE BEDIENUNGSANLEITUNG

Haushalts- und Industriergeräte

GUIDE D'INSTALLATION GÉNÉRAL

Equipements à usage Domestique et Industriel

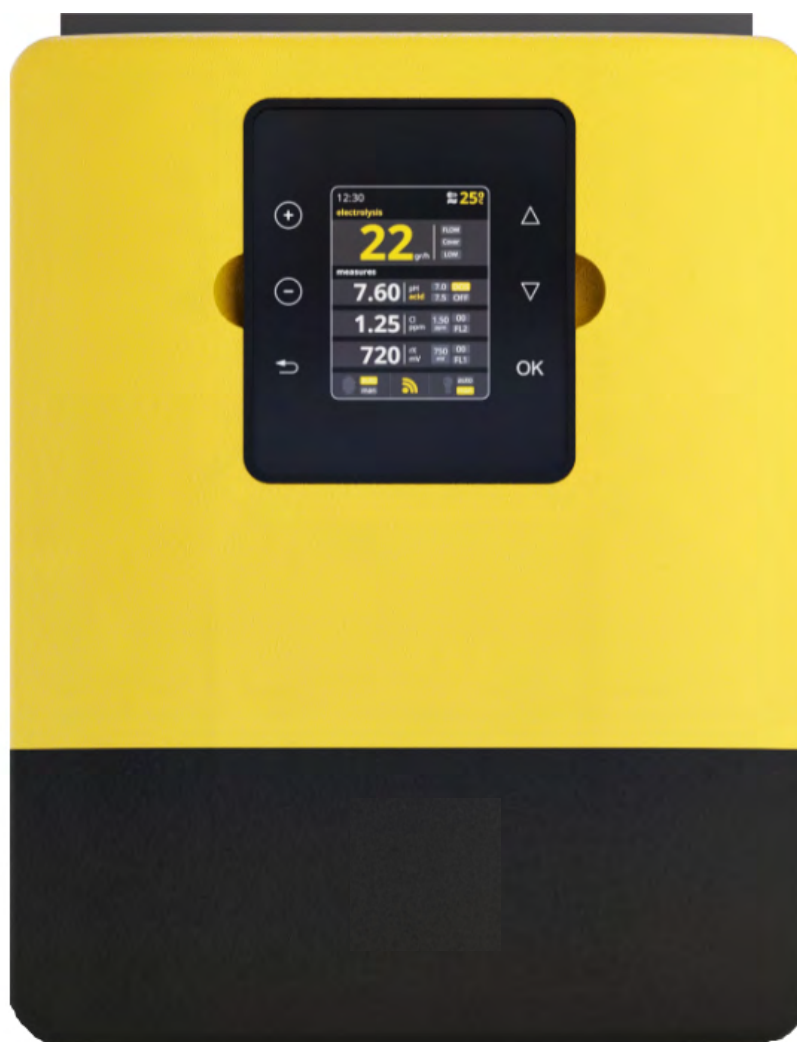

Para completar la información técnica de su equipo, acceda al siguiente link:

In order to complete the technical information of your device, please acces to the following link:

Um die vollständige technische Information Ihres Gerätes herunterzuladen, bitte auf den folgenden Link zugreifen:

Pour toutes les informations de votre appareil; accédez au lien suivant:

www.smartswim.net

GUÍA DE INSTALACIÓN GENERAL _____ **2**
EQUIPOS DOMÉSTICOS E INDUSTRIALES

GENERAL INSTALLATION GUIDE _____ **9**
DOMESTIC AND INDUSTRIAL DEVICES

GENERELLE BEDIENUNGSANLEITUNG _____ **16**
HAUSHALTS- UND INDUSTRIEGERÄTE

GUIDE D'INSTALLATION GÉNÉRAL _____ **23**
EQUIPEMENTS À USAGE DOMESTIQUE ET INDUSTRIEL



ADVERTENCIA: Riesgo eléctrico.
El incumplimiento de estas instrucciones puede
originar lesiones graves, incluso la muerte.
EL APARATO ESTÁ DESTINADO SOLAMENTE A LAS
PISCINAS

⚠ ADVERTENCIA – Desconecte el aparato de la alimentación de corriente antes de realizar cualquier intervención.

⚠ ADVERTENCIA – Todas las conexiones eléctricas deben ser efectuadas por un electricista profesional homologado y cualificado según las normas vigentes en el país de instalación.

F	NF C 15-100	GB	BS7671:1992
D	DIN VDE 0100-702	EW	SIST HD 384-7-702.S2
A	ÖVE 8001-4-702	H	MSZ 2364-702:1994 / MSZ 10-533 1/1990
E	UNE 20460-7-702 1993, REBT ITC-BT-31 2002	M	MSA HD 384-7-702.S2
IRL	IS HD 384-7-702	PL	TS IEC 60364-7-702
I	CEI 64-8/7	CZ	CSN 33 2000 7-702
LUX	384-7.702 S2	SK	STN 33 2000-7-702
NL	NEN 1010-7-702	SLO	SIST HD 384-7-702.S2
P	RSIUEE	TR	TS IEC 60364-7-702

⚠ ADVERTENCIA – Compruebe que el aparato está conectado en una toma de corriente protegida contra los cortocircuitos. El aparato debe estar alimentado también por medio de un transformador de aislamiento o un dispositivo diferencial residual (DDR) con una corriente residual nominal de funcionamiento no superior a 30 mA.

⚠ ADVERTENCIA – Asegúrese de que los niños no pueden jugar con el aparato. Conserve sus manos, y cualquier objeto extraño, lejos de las aberturas y de las partes móviles.

⚠ ADVERTENCIA – Compruebe que la tensión de alimentación requerida por el producto corresponde a la tensión de la red de distribución y que los cables de alimentación están adaptados para la alimentación en corriente del producto.

⚠ ADVERTENCIA – Los productos químicos pueden causar quemaduras internas y externas. Para evitar la muerte, lesiones graves y/o daños materiales: Lleve equipamientos de protección individual (guantes, gafas, máscara...) al realizar la revisión o el mantenimiento de este aparato. Este aparato debe ser instalado en un local suficientemente ventilado.

⚠ ADVERTENCIA – Para reducir el riesgo de choque eléctrico, no utilice alargaderas para conectar el aparato en la toma de corriente. Utilice una toma mural.

⚠ ADVERTENCIA – Lea detenidamente las instrucciones de este manual y las que figuran en el aparato. El incumplimiento de las consignas podría originar lesiones. Este documento debe ser entregado al usuario de la piscina, que lo conservará en lugar seguro.

⚠ ADVERTENCIA – Este equipo puede ser utilizado por niños a partir de los 8 años de edad y por personas con capacidades físicas, sensoriales o mentales reducidas o personas carentes de experiencia o de conocimientos, siempre que estén debidamente supervisados o que se les hayan dado instrucciones sobre el uso seguro del equipo y se hayan comprendido los riesgos que involucra. Los niños no deben jugar con el equipo. La limpieza y el mantenimiento a cargo del usuario no deben realizarlos niños no vigilados.

⚠ ADVERTENCIA – Utilice sólo piezas de origen Hayward.

⚠ ADVERTENCIA – Si el cable de alimentación está deteriorado, debe ser reemplazado por el fabricante, su servicio postventa o por personas de cualificación similar, para evitar los peligros.

⚠ ADVERTENCIA – El aparato no debe ser utilizado si el cable de alimentación está deteriorado. Podría producirse un choque eléctrico. Un cable de alimentación deteriorado debe ser reemplazado por el servicio postventa o por personas de cualificación similar, para evitar los peligros.

USE SOLO PIEZAS DE REPUESTO ORIGINALES

GUÍA DE INSTALACIÓN GENERAL EQUIPOS DOMÉSTICOS E INDUSTRIALES

ES

Para completar la información técnica de su equipo, acceda al siguiente link: www.smartswim.net

1. CONEXIONES ELÉCTRICAS CAJA ELECTRÓNICA

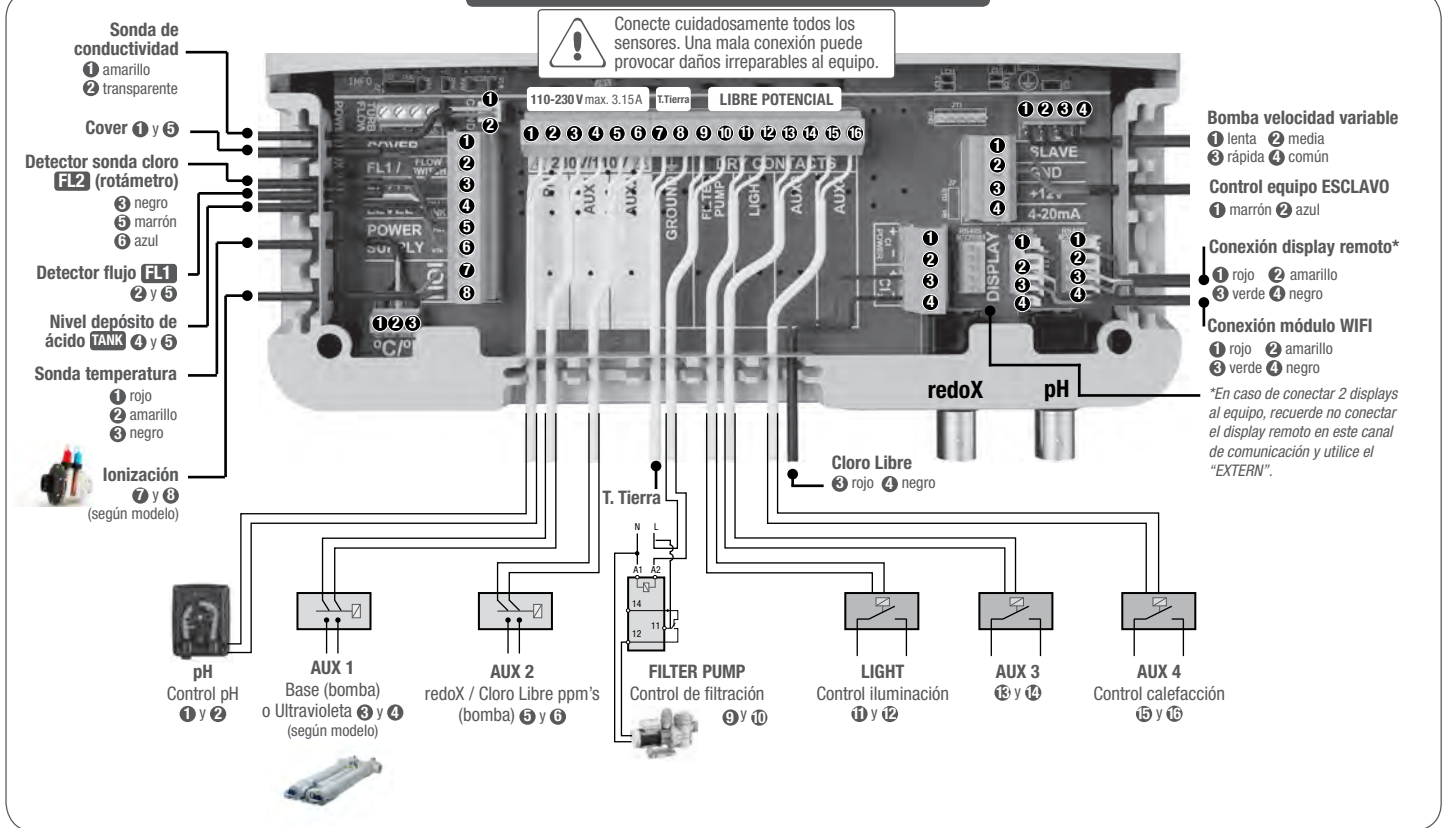

2. PANTALLA PRINCIPAL

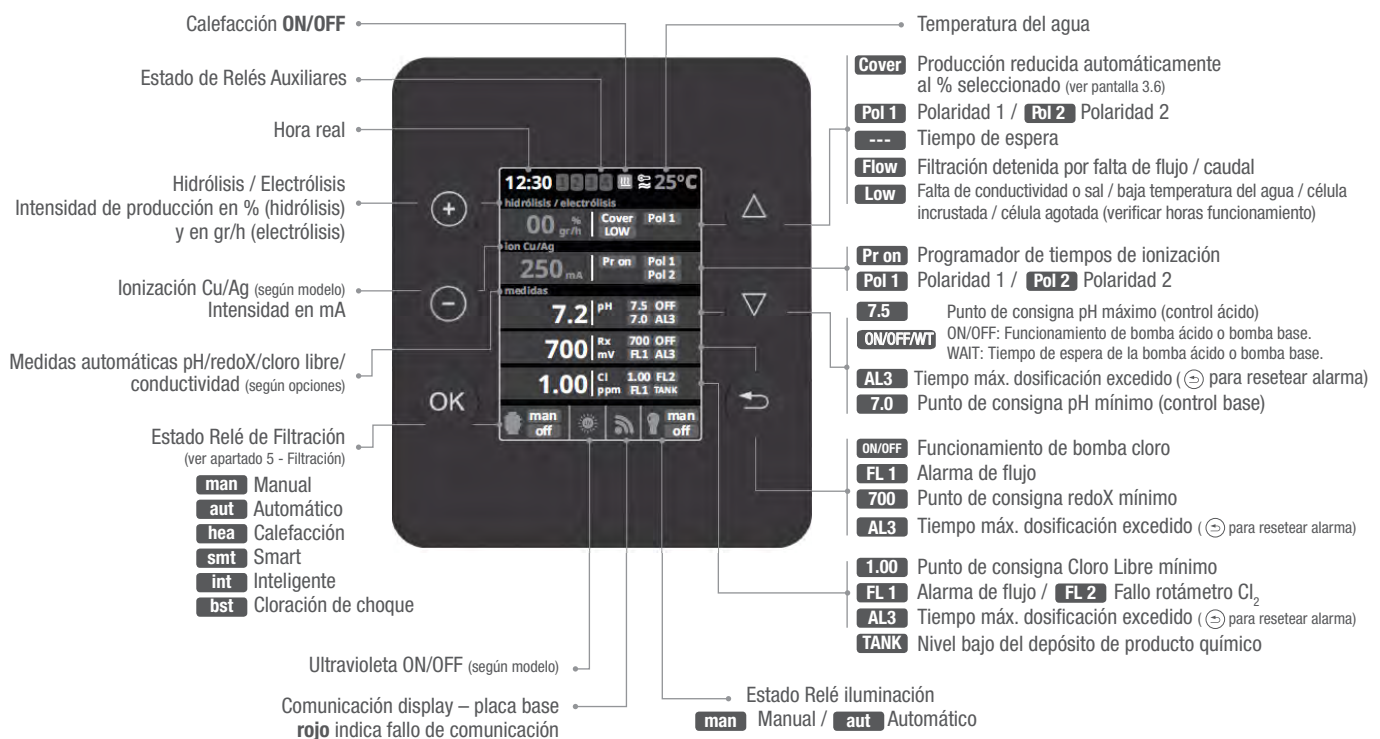

- Tecla **MÁS**
Modificar valor/selección
- Tecla **MENOS**
Modificar valor/selección
- Tecla **OK**
Seleccionar/confirmar
- Tecla **SUBIR**
Navegación arriba
- Tecla **BAJAR**
Navegación abajo
- Tecla **VOLVER/SALIR**

3. HIDRÓLISIS / ELECTRÓLISIS (según modelo)



- 3.1** Hidrólisis/Electrólisis: Programación funciones de electrólisis o hidrólisis (según modelo)
- 3.2** Nivel: Electrólisis - Producción de cloro (gr/h) deseada. Hidrólisis - Producción de desinfección (%) deseada.
- 3.3** Salinidad: Medición de gr/l de sal en el agua. Ver apartado 9 - Salinidad.
- 3.4** Choque: Filtración durante 24h a producción máxima. Retorno al modo de filtración programado. Durante el choque se puede desactivar el control por redox.
- 3.5** Modo: Si dispone de sondas de Cloro Libre y redox, escoja el parámetro que controla la generación de cloro de la célula.
- 3.6** Cubierta: Conexión de la cubierta automática. Ver apartado 10 - Cubierta (Cover).

4. MEDIDAS / Setpoints



- 4.1** Medidas: Ajuste de puntos de consigna y sondas de medida.
- 4.2** Punto de consigna para cada una de las medidas.
- 4.3** Establecimiento de puntos de consigna: Configurar los niveles ideales para cada uno de los parámetros. Los valores estándar serían: **pH:** 7.3-7.5; **redox:** 600-800; **Cloro Libre:** 0.5-2 ppm. **Conductividad:** 1500-2500 para Hidrólisis y 7000-10000 para Electrólisis.

4.1 MEDIDAS / Calibración pH

Control pH opcional
Medición y control del pH del agua



- 4.4** Calibración de sonda de pH: Recomendado cada mes durante la temporada de uso.
- 4.5** Calibración con patrones (líquidos patrón pH7 / pH10 / neutro): Siga las instrucciones en 7 pasos que aparecerán en el display (la pantalla **4.6** corresponde al 1º paso).
- La opción **Reset Cal** borra todas las calibraciones realizadas anteriormente.
- 4.7** Calibración manual: Permite ajustar sondas a 1 punto (sin patrones) – sólo recomendado para ajustar pequeñas desviaciones en las lecturas.
- 4.8** Sin sacar la sonda del agua, fije con las teclas **más/menos** el ajuste de la lectura para que coincida con su valor de referencia (fotómetro u otro medidor).

4.2 MEDIDAS / Calibración redox

El valor redox nos informa sobre el potencial de oxidación o de reducción, y se utiliza para determinar la capacidad de esterilización del agua. La consigna o setpoint es el valor mínimo de redox para la activación/desactivación de la célula de titanio. El ajuste del redox ideal (setpoint) es el último paso en la puesta en marcha del sistema. Para encontrar el valor ideal de redox en su piscina siga las instrucciones siguientes:

1. Conecte la filtración de su piscina (el agua de su piscina debe contener la sal perfectamente disuelta).
2. Añada cloro al agua hasta conseguir 1-1,5 ppm (aprox. 1-1,5 gr de cloro por m³ de agua). El pH debe estar entre 7,2 - 7,5.
3. A los 30 minutos lea el valor de cloro libre en su piscina (medidor manual DPD1). Si tiene entre 0,8 - 1,00 ppm de cloro libre vea en el display redox el valor medido y memorice este valor como setpoint para activar/desactivar la célula de electrólisis/hidrólisis.
4. Verifique al día siguiente los niveles de cloro libre (medidor manual DPD1) y redox. Aumente/disminuya el punto de consigna si es necesario.
5. Recuerde verificar el setpoint de redox cada 2-3 meses y/o cuando los parámetros del agua cambien (pH/temperatura/conductividad).

Control redox opcional
Medición y control del redox como valor de control del cloro libre.

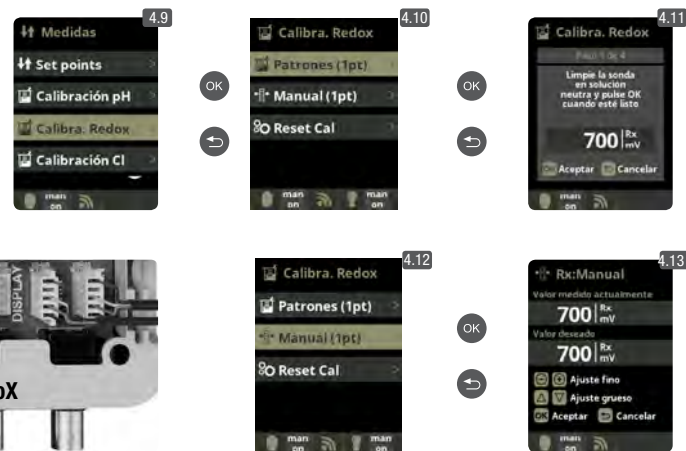
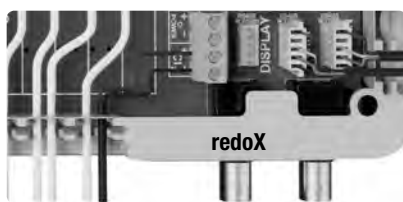

- 4.9** Calibración de sonda de redox: Recomendado cada 2 meses durante la temporada de uso.
- 4.10** Calibración con patrón (líquido patrón 465 mV). Siga las instrucciones en 4 pasos que aparecerán en el display (la pantalla **4.11** corresponde al 1º paso).
- La opción **Reset Cal** borra todas las calibraciones realizadas anteriormente.
- 4.12** Calibración manual: Permite ajustar las sondas a 1 punto (sin patrones) – sólo recomendado para ajustar pequeñas desviaciones en las lecturas.
- 4.13** Sin sacar la sonda del agua, fije con las teclas **más/menos** el ajuste de la lectura para que coincida con su valor de referencia (fotómetro u otro medidor).

4.3 MEDIDAS / Calibración Cloro Libre

Control Cloro Libre opcional

Medición y control en ppm's del cloro libre del agua.

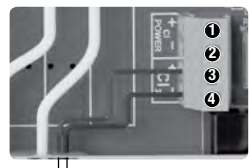

Sonda Cloro Libre
3 rojo 4 negro

Detector sonda cloro FL2 (rotámetro)
3 negro 5 marrón 6 azul

En caso de utilizar una Bomba de Velocidad Variable, calibre la sonda usando la velocidad de filtración más frecuente.



4.14 Calibración de sonda Cloro Libre: Recomendado cada mes durante la temporada de uso.

4.15 Calibración con patrón (fotómetro DPD1): Siga las instrucciones en 6 pasos que aparecerán en el display.

4.16 Paso 1 de 6 - Calibración Cl a 0 ppm (offset): Cerrar paso de agua por la sonda y esperar hasta que el valor de lectura sea inferior a 0,10 ppm. Espere entre 5 y 60 minutos. Pulsar OK cuando la lectura sea cercana a cero.

La opción **Reset Cal** borra todas las calibraciones realizadas anteriormente.

4.17 Paso 3 de 6 - Calibración Cl: Abrir el paso de agua hasta 80-100 litros/h. Esperar hasta obtener una lectura estable de ppm's. Esperar entre 5 y 20 minutos. Pulsar OK cuando la lectura sea estable.

4.18 Paso 5 de 6 - Con las teclas más/menos introducir los ppm's reales del agua según análisis DPD1 (Cloro libre) y pulsar OK.

4.19 Paso 6 de 6 - En caso que no se muestre esta pantalla, repetir el proceso de calibración.

4.20 y 4.21 Calibración manual: Abrir el paso de agua y fijar el medidor de caudal (rotámetro) en el nivel correcto de flujo (80-100/h). Esperar hasta obtener una lectura estable. Con las teclas más/menos insertar manualmente el nivel de cloro (usar el medidor manual DPD1). Pulsar OK cuando el valor DPD1 (medida de objetivo) esté correcto en la pantalla.

4.4 MEDIDAS / Calibración Conductividad

Sonda Conductividad opcional

Medición y control de la conductividad del agua en Msiemens.

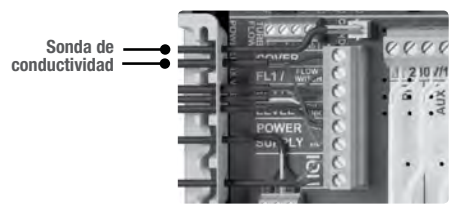

Sonda de conductividad



4.22 Calibración de sonda de Conductividad: Recomendado cada mes durante la temporada de uso.

4.23 Calibración con patrones (líquidos patrón 1413 µS/12880 µS/ neutro): Siga las instrucciones en 7 pasos que aparecerán en el display (la pantalla 4.24 corresponde al 1º paso).

La opción **Reset Cal** borra todas las calibraciones realizadas anteriormente.

4.25 Calibración manual: Permite ajustar sondas a 1 punto (sin patrones) – sólo recomendado para ajustar pequeñas desviaciones en las lecturas.

4.26 Sin sacar la sonda del agua, fije con las teclas más/menos el ajuste de la lectura para que coincida con su valor de referencia (medidor electrónico).

4.5 MEDIDAS / Calibración Temperatura

Temperatura opcional

Sonda de temperatura necesaria para activar los modos de filtración calefacción, inteligente y smart.



Sonda temperatura
1 rojo 2 amarillo 3 negro

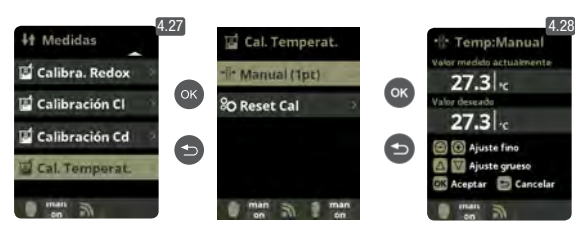

4.27 y 4.28 Calibración de temperatura: Para fijar diferencia entre el valor medido de la sonda y el valor real de temperatura, utilice las teclas más/menos y las teclas subir/bajar. Ajuste a la temperatura real de la sonda y pulse OK.

La opción **Reset Cal** borra todas las calibraciones realizadas anteriormente.

5. FILTRACIÓN / Modo Manual



Para configuración y conexión de una Bomba de Velocidad variable, ver apartado 13 - Bomba de Velocidad Variable

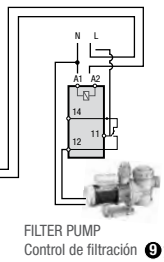

FILTER PUMP
Control de filtración 9 y 10



5.1 Filtración: Configuración del control de la bomba de filtración. Para configurar, seleccione Filtración y confirme pulsando la tecla OK. La selección del modo se realiza en la línea Modo con las teclas más/menos.

5.2 Manual: Permite encender y apagar manualmente el proceso de filtración. Sin temporizaciones ni funciones adicionales. La línea Estado Indica si la bomba de filtración está encendida. Ver apartado Limpieza de filtro más abajo.

5.1 FILTRACIÓN / Modo Automático

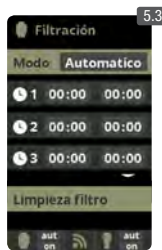

5.3 Automático (o temporizado):

En este modo la filtración se enciende de acuerdo con unos temporizadores que permiten ajustar la hora de inicio y final de la filtración. Los temporizadores siempre actúan de forma diaria, en ciclos de 24 horas.

Para configurar los tiempos de encendido y apagado (hasta 3 tiempos programables posibles), seleccione con las teclas subir/bajar en la línea del temporizador que desee cambiar (1-3).

Con las teclas más/menos se abre el campo de la hora inicial del temporizador seleccionado. Configure la hora con más/menos. Desplácese con la tecla arriba al campo de los minutos y configure con más/menos.

Para confirmar pulse OK y para anular pulse volver/salir. Para configurar la hora de apagado, proceda de forma correspondiente.

Ver apartado Limpieza de filtro más abajo.

5.2 FILTRACIÓN / Modo Smart



5.4

5.4 Smart*: Este modo usa como base el modo automático o temporizado, con sus tres intervalos de filtración, pero ajustando los tiempos de filtración en función de la temperatura. Para ello se suministran dos parámetros de temperaturas: la temperatura máxima, por encima de la cual los tiempos de filtración serán los establecidos por los temporizadores, y la temperatura mínima, por debajo de la cual la filtración se verá reducida a 5 minutos, que es el tiempo mínimo de trabajo. Entre estas dos temperaturas los tiempos de filtración se escalan linealmente.

Utilizar las teclas más/menos para configurar las temperaturas mínima y máxima deseadas.

Existe la opción de activar el modo anti-congelación mediante el cual se enciende la filtración continuamente si la temperatura del agua es inferior a 2° C.

Para configurar los tiempos de encendido y apagado (hasta 3 tiempos programables posibles), seguir las instrucciones del Modo Automático.

Ver apartado Limpieza de filtro más abajo.

* Nota: Modo sólo visible cuando la opción de usar sonda de temperatura y/o heating están activas en el "Menú instalador".

5.3 FILTRACIÓN / Modo Calefacción



5.5

5.5 Calefacción temporizada con opción de climatización*: Este modo actúa igual que el modo automático, pero además incluye la opción de trabajar sobre un relé para el control de temperatura. La temperatura de consigna se fija en este menú y el sistema funciona con una histéresis de 1 grado (ejemplo: la temperatura de consigna es 23° C, el sistema se activará cuando la temperatura baje de 22° C y no se parará hasta que no sobrepase los 23° C).

Utilizar las teclas más/menos para configurar la temperatura deseada y el encendido y apagado de la Climatización.

Clima OFF: La calefacción sólo funciona dentro de los periodos de filtración configurados.

Clima ON: Mantiene la filtración encendida una vez que se ha agotado el periodo de filtración si la temperatura es inferior a consigna. Cuando la temperatura de consigna se alcanza, la filtración y la calefacción se detienen y no se inician hasta el siguiente periodo de filtración programado.

Para configurar los tiempos de encendido y apagado (hasta 3 tiempos programables posibles), seguir las instrucciones del Modo Automático.

Ver apartado Limpieza de filtro más abajo.

* Nota: Modo sólo visible cuando la opción de usar sonda de temperatura y/o heating están activas en el "Menú instalador".

5.4 FILTRACIÓN / Modo Inteligente



5.6

5.6 Inteligente*: En este modo el usuario tiene dos parámetros de trabajo para garantizar la temperatura deseada con el mínimo de horas de filtración: Se selecciona la temperatura deseada del agua y el tiempo mínimo de filtración (valor mínimo de 2 horas y máximo de 24 horas).

El equipo divide el "tiempo mínimo de filtración" en 12 fracciones iguales que arrancan cada 2 horas. En caso de que finalice una de estas fracciones sin que la temperatura sea la deseada, la filtración y la calefacción continuarán funcionando hasta llegar a la temperatura deseada. Para mantener el coste de electricidad de filtración en un mínimo, éste tiempo extra de filtración se descontará de las siguientes fracciones del "tiempo mínimo de filtración". Siempre se respetarán los primeros 10 min. de cada fracción.

Ejemplo (vea gráfica): Temperatura mínima = 28°C y tiempo mínimo de filtración = 12h.

La temperatura deseada del agua y el tiempo mínimo de filtración se configuran con las teclas más/menos.

Ver apartado Limpieza de filtro más abajo.

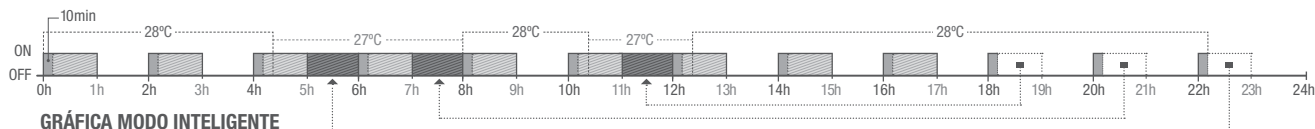

GRÁFICA MODO INTELIGENTE

* Nota: Modo sólo visible cuando la opción de usar sonda de temperatura y/o heating están activas en el "Menú instalador".

5.5 FILTRACIÓN / Limpieza de filtro



5.7

5.7 Modo limpieza de filtro (y limpieza de la piscina por succión): Desde este menú (accesible desde cualquier Modo de Filtración) se puede realizar de forma fácil una limpieza a contracorriente del filtro de arena. Al activar este menú desde cualquiera de los modos de filtración (Manual, Automático, Calefacción, Smart, Inteligente), se desconectará la célula de electrólisis/hidrólisis. A continuación proceda como sigue:

- Ponga la bomba de filtración en OFF con las teclas más/menos.
- Coloque la válvula de la bomba de filtración en la posición de limpieza a contracorriente.
- Vuelva a poner en ON la bomba de filtración. Puede controlar el tiempo que ha durado el lavado a contracorriente en el reloj de la pantalla. Asegúrese de que se ha hecho un lavado a contracorriente suficiente y completo de su filtro.
- Cuando haya finalizado el lavado a contracorriente, apague la bomba de filtración y vuelva a colocar la válvula en la posición de filtrar. Si lo desea, puede realizar ahora un ciclo de enjuague.
- Proceda como para el lavado a contracorriente, colocando esta vez la válvula en la posición de enjuagar.
- Al salir del menú Limpieza filtro con la tecla volver/salir el sistema volverá a ponerse en el modo programado.

6. ILUMINACIÓN



LIGHT Control iluminación 1 y 2



6.1 Iluminación
6.2 Modo Manual (ON/OFF).
6.3 Modo Automático: Se fijan los tiempos de encendido y apagado de las luces. Pueden configurarse con una frecuencia diaria; cada 2 días; 3 días; 4 días; 5 días; semanal; cada 2 semanas; 3 semanas; 4 semanas.
6.4 Foco led: En caso de disponer de focos led instalados en su piscina entre en el menú para configurar la iluminación.
6.5 Desde este menú podrá cambiar el color de las luces de su piscina. Seleccione la duración de la señal en segundos en Long. Pulso y pulse en Siguiente Programa para aplicar el pulso. Consulte el manual de su foco Led para la configuración de los colores del mismo.
6.6 Acceso directo: Desde la pantalla principal pulse la tecla "menos" para activar la iluminación durante el tiempo seleccionado.

7. RELÉS AUXILIARES

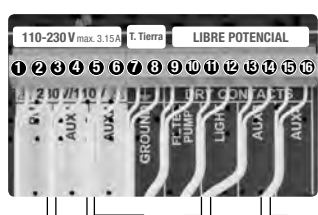

AUX 1 3 y 4 Base (bomba)* o Ultravioleta (según modelo)
 AUX 2 5 y 6 redoX / Cloro Libre ppm's (bomba)
 AUX 3 13 y 14
 AUX 4 Control calefacción 15 y 16

Los relés auxiliares están configurados por defecto. En caso de querer reasignar los relés para otros accesorios, deberá acceder al "Menú de Servicio". Consulte con su instalador autorizado.



7.1 Relés Auxiliares
7.2 Existe la posibilidad de controlar hasta 4 relés auxiliares extras (juegos de agua, fuentes, riego automático, sistema de limpieza integrado, bombas de aire para spas, iluminación jardín, etc). Este menú visualiza y permite configurar los relés todavía disponibles en su equipo.
7.3 Modo Manual (ON/OFF).
7.4 Modo Automático: Se enciende de acuerdo con unos temporizadores que permiten ajustar la hora de inicio y final de la programación. Pueden configurarse con una frecuencia diaria; cada 2 días; 3 días; 4 días; 5 días; semanal; cada 2 semanas; 3 semanas; 4 semanas.
7.5 Modo temporizador: Se programa un tiempo de funcionamiento en minutos. Cuando se pulse la tecla del panel frontal asociada al relé, se pondrá en funcionamiento el tiempo programado. Recomendable para el funcionamiento temporizado de las bombas de aire en spas.
7.6 Renombrar relés: Se puede renombrar cada relé auxiliar para adaptarlo al uso que le quiera dar. Presionando las teclas más/menos aparecerá un teclado, desplácese hacia arriba y abajo con las teclas subir/bajar y de izquierda a derecha con las teclas más/menos. Para seleccionar una letra presione la tecla OK.

8. CONFIGURACIÓN



8.3 Ajuste del idioma de preferencia.
8.5 Ajuste del día y hora actuales.
8.7 Ajuste de la intensidad de iluminación de la pantalla (0-100%) y programación temporizada del encendido / apagado de la misma.
8.9 Sonido: Programación del sistema para emitir sonidos para las funciones: Teclado (pulsación de tecla); Avisos (mensaje emergente); Alertas (alarma de funcionamiento); Filtración (comienzo de la filtración).
8.11 Password: Permite proteger el acceso al menú de usuario activando un password. Pulse una combinación de 5 teclas y el sistema las memorizará. Si se olvida el password, existe una "master-password" de Servicio. Solicítelo al instalador/proveedor.
8.12 y 8.13 Tiempos: Contadores de horas de funcionamiento de los diferentes módulos, incluye (entre paréntesis) el número de resets realizados del contador de horas de electrólisis/hidrólisis.
8.14 Info del sistema: Información de la versión de software de la pantalla TFT y el módulo de potencia. También se indica el ID nodo necesario para configuración de la conexión WIFI.

8.1 CONFIGURACIÓN WIFI

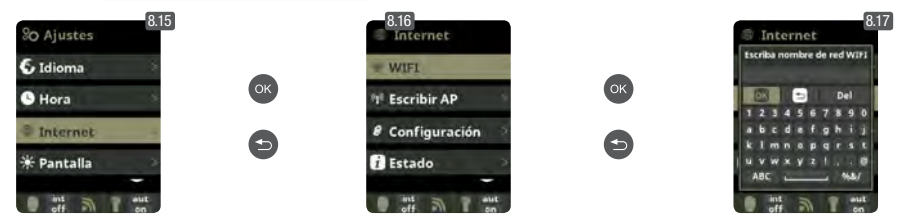
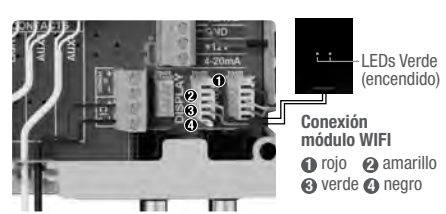

8.15 Internet: Una vez conectado el módulo WIFI, reinicie su equipo. En Configuración le aparecerá la opción Internet.
8.16 WIFI: Seleccione WIFI para escanear las redes al alcance del módulo. La búsqueda se hará automáticamente y seleccione la red deseada al alcance del módulo WIFI.
8.17 Introduzca a continuación el password de la misma en el teclado emergente. Desplácese hacia arriba y abajo con las teclas subir/bajar y de izquierda a derecha con las teclas más/ menos. Para seleccionar una letra presione OK.
8.18 Introducir AP: Introduzca manualmente el nombre y la contraseña de la red deseada.
8.19 Configuración: Si desea una configuración más detallada acceda a este menú o contacte con su instalador.
8.20 Estado: Compruebe el estado de su conexión.
8.21 Probar conexión: Compruebe que su conexión ha sido correctamente establecida.

Una vez el módulo WIFI esté conectado a la red con ambas luces encendidas, entre en www.vistapool.es, acceda a la opción Registrarse e introduzca todos los datos solicitados. El ID nodo del equipo lo encontrará en su dispositivo (ver apartado 8. Configuración - pantallas 8.13 y 8.14). Una vez finalizado el proceso tendrá el control total de su piscina, podrá cambiar parámetros como los setpoints, horas de filtración y apagar o encender cualquiera de los relés auxiliares.

9. SALINIDAD*



9.1 Salinidad: El equipo muestra una medición de sal en gr/l, así como la fecha y temperatura del agua de la última lectura.

9.2 Para conocer esta medida, presione OK en Salinidad dentro del menú Electrólisis/Hidrólisis (el proceso requiere entre 2 y 5 minutos - pantalla 9.4). Podrá ajustar la medición del equipo a la lectura de un medidor de sal externo (pantalla 9.5).
9.3 Si no dispone de sonda de temperatura, introduzca el valor de forma manual para una mayor precisión. En la lectura influyen diversos factores como la temperatura del agua o el pH. Recuerde realizar el ajuste cada 2-3 meses.
 * Atención: Opción sólo disponible para algunos modelos.

10. CUBIERTA (Cover)

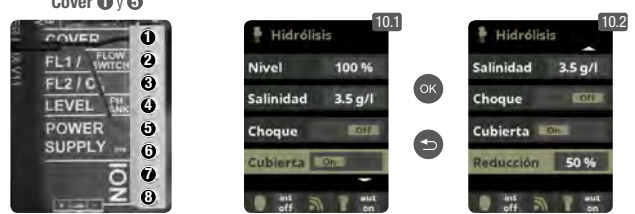

10.1 Cubierta: Conexión de la cubierta automática.
10.2 Reducción a porcentaje de producción de cloro cuando se cierra la cubierta. Con la cubierta cerrada no es necesario que el equipo funcione al 100%, regule con este parámetro la cantidad óptima de generación de cloro.

11. DETECTOR DE FLUJO



Detector de flujo opcional
 Entrada para detector de flujo mecánico de seguridad. Detiene la hidrólisis/electrólisis y bombas dosificadoras por falta de caudal de agua.
 Existe la posibilidad de añadir un detector de flujo externo al equipo. Conéctelo como se muestra en la imagen y contacte con su instalador para su activación. La célula de titanio incluye un sensor de flujo de gas, puede combinar ambos para mayor control.

12. SENSOR DE NIVEL (Tank)



Conecte un sensor de nivel a su equipo y así podrá controlar en todo momento el volumen disponible en los depósitos de productos químicos que utilice habitualmente. Contacte con su instalador/proveedor para la activación del sensor. De esta manera se podrá asegurar de que las bombas dosificadoras no funcionen nunca sin producto y dosifiquen en vacío, evitando posibles daños a las mismas.

13. BOMBA VELOCIDAD VARIABLE

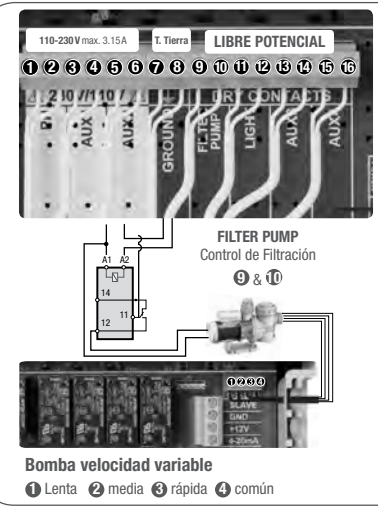

13.1 Bomba de velocidad variable: Para la instalación de una bomba de 3 velocidades contacte con su instalador.
13.2 - 13.6 Una vez conectada la bomba, podrá asignar individualmente a cada periodo de filtración una velocidad distinta. F: rápida, M: media y S: lenta.
13.7 Limpieza de filtro: Para la limpieza de filtro con bomba de velocidad variable, se recomienda utilizar la velocidad rápida.

WARNING: Electrical hazard.
Failure to comply with these instructions can result
in serious injuries or death.
THE EQUIPMENT IS INTENDED TO BE USED ONLY
IN SWIMMING POOLS



- ⚠ WARNING** – Disconnect the equipment from the mains supply before any intervention.
- ⚠ WARNING** – All electrical connections must be carried out by a qualified approved electrician in accordance with the standards currently in force in the country of installation.

F	NF C 15-100	GB	BS7671:1992
D	DIN VDE 0100-702	EW	SIST HD 384-7-702.S2
A	ÖVE 8001-4-702	H	MSZ 2364-702:1994 / MSZ 10-533 1/1990
E	UNE 20460-7-702 1993, REBT ITC-BT-31 2002	M	MSA HD 384-7-702.S2
IRL	IS HD 384-7-702	PL	TS IEC 60364-7-702
I	CEI 64-8/7	CZ	CSN 33 2000 7-702
LUX	384-7.702 S2	SK	STN 33 2000-7-702
NL	NEN 1010-7-702	SLO	SIST HD 384-7-702.S2
P	RSIUEE	TR	TS IEC 60364-7-702

⚠ WARNING – Check that the device is plugged into a power outlet that is protected against short-circuits. The device must also be powered via an isolating transformer or a residual current device (RCD) with a nominal operating residual current not exceeding 30 mA.

⚠ WARNING – Ensure that children cannot play with the device. Keep your hands and any foreign object away from openings and moving parts.

⚠ WARNING – Check that the supply voltage required by the product corresponds to the voltage of the distribution network and that the power supply cables are suitable for the product power supply.

⚠ WARNING – Chemicals can cause internal and external burns. To avoid death, serious injury and/or damage to equipment, wear personal protective equipment (gloves, goggles, mask, etc.) when servicing or maintaining this device. This device must be installed in an adequately ventilated place.

⚠ WARNING – To reduce the risk of electric shock, do not use an extension cable to connect the device to the mains. Use a wall socket.

⚠ WARNING – Chemicals can cause internal and external burns. To avoid death, serious injury and/or damage to equipment, wear personal protective equipment (gloves, goggles, mask, etc.) when servicing or maintaining this device. This device must be installed in an adequately ventilated place.

⚠ WARNING – To reduce the risk of electric shock, do not use an extension cable to connect the device to the mains. Use a wall socket.

⚠ WARNING – Carefully read the instructions that appear in this manual and on the device. Failure to comply with the instructions can cause injuries. This document must be given to every pool user, who should keep it in a safe place.

⚠ WARNING – This appliance can be used by children aged 8 years and over and by people with reduced physical, sensory or mental capabilities, or those who lack experience or knowledge, if they are supervised correctly or if they have been given instructions concerning safe use of the appliance and understand the hazards involved. Children must not play with the device. User maintenance and cleaning must not be carried out by unsupervised children.

⚠ WARNING – Use only original Hayward parts.

⚠ WARNING – If the power supply cable is damaged, it must be replaced by the manufacturer, the after-sales service or similarly qualified persons to avoid danger.

⚠ WARNING – The device must not be used if the power cord is damaged. An electric shock could occur. A damaged power cord must be replaced by the after-sales service or similarly qualified persons to avoid danger.

USE ONLY GENUINE REPLACEMENT PARTS

GENERAL INSTALLATION GUIDE DOMESTIC & INDUSTRIAL DEVICES

EN

For complete technical information of your device, access the following link: www.smartswim.net

1. ELECTRONIC BOX INTERNAL CONNECTIONS

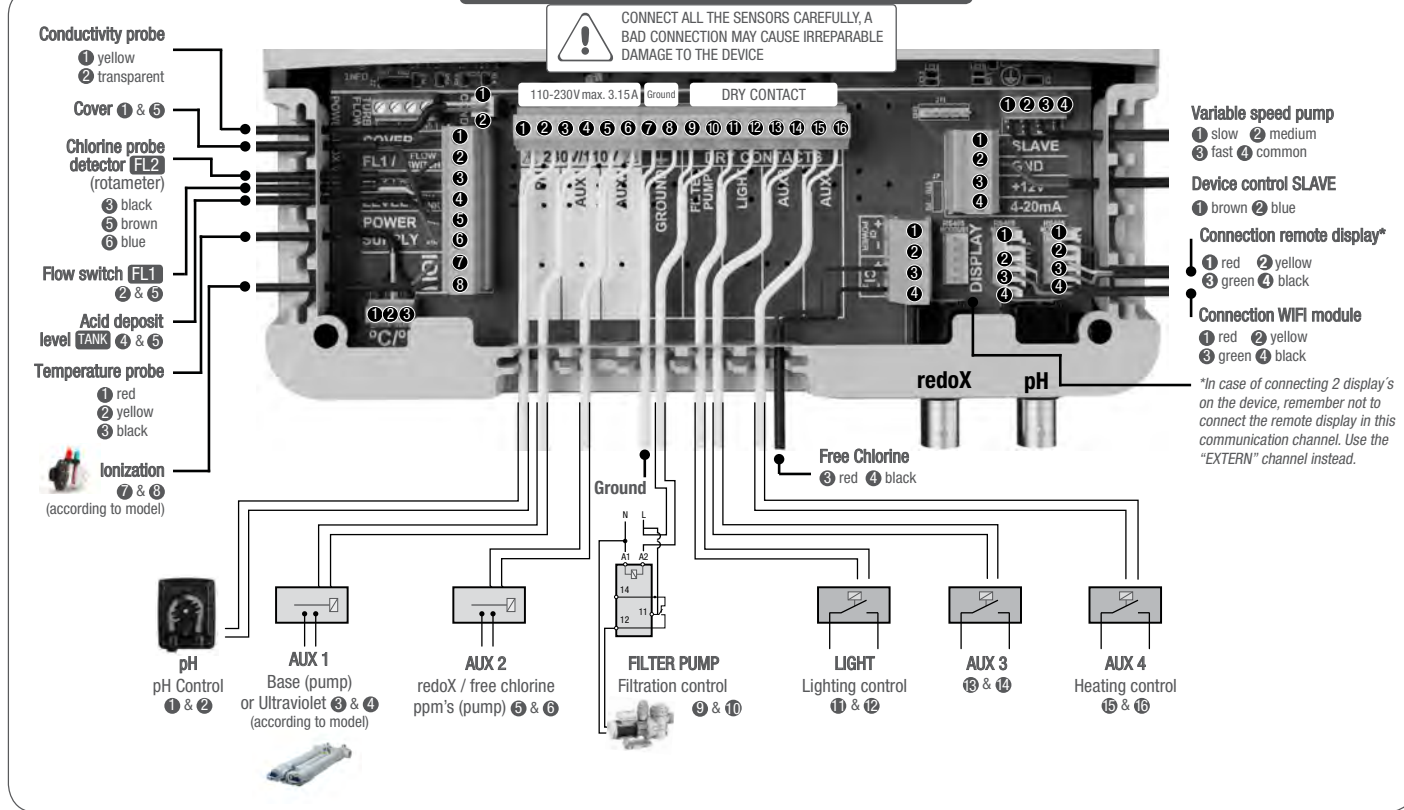

2. MAIN SCREEN

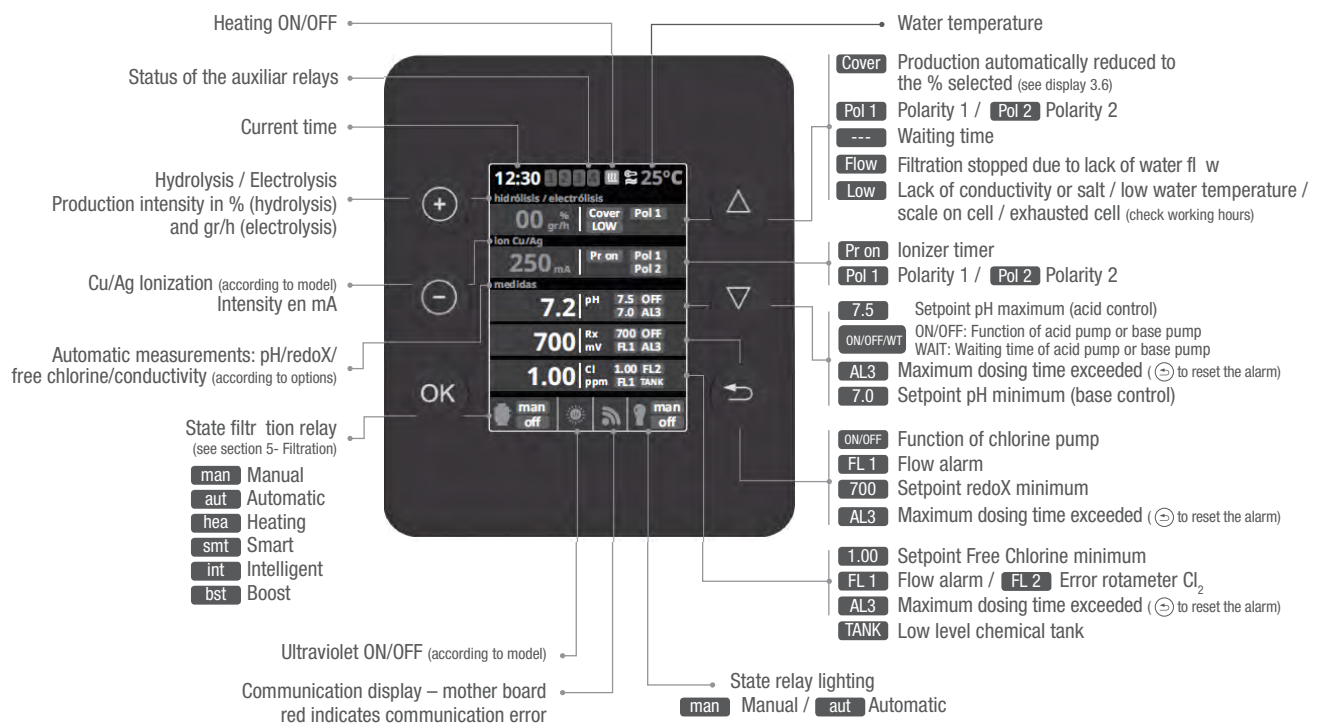

- PLUS key
Modify value/selection
- MINUS key
Modify value/selection
- OK key
Select/confirm
- UP key
Navigation up
- DOWN key
Navigation down
- RETURN/ESCAPE key

3. HYDROLYSIS / ELECTROLYSIS (according to model)

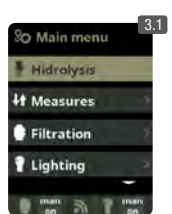

3.1



3.2



3.3

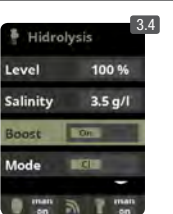

3.4



3.5

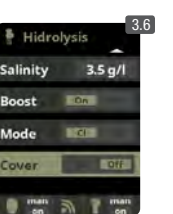

3.6

3.1 Hydrolysis/Electrolysis: Programming of hydrolysis or electrolysis functions (according to model).

3.2 Level: Electrolysis - Desired production of chlorine (gr/h). Hydrolysis - Desired disinfection production (%).

3.3 Salinity: Measuring gr/l of salt in water. See section 9-Salinity.

3.4 Boost: Filtration during 24h at max intensity. Automatic return to programmed filtration mode. During the boost period the redoX control can be deactivated.

3.5 Mode: If the device has Free Chlorine and redoX probes, choose the parameter that controls the cell's chlorine generation.

3.6 Cover: connection of automatic cover. See section 10-Cover.

4. MEASURES / Setpoints

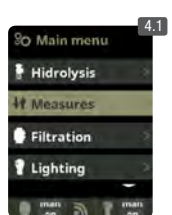

4.1



4.2

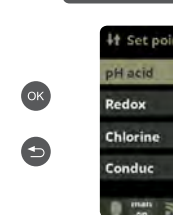

4.3

4.1 Measures: Adjustment of setpoints and measuring probes.
4.2 Setpoints: for each measurement.
4.3 Setpoints settings: Ideal setpoints for each of the parameters. The default values are:
pH: 7.3-7.5; **redoX:** 600-800; **Free Chlorine:** 0.5-2 ppm; **Conductivity:** 1500-2500 for Hydrolysis and 7000-10000 for Electrolysis.

4.1 MEASURES / pH Calibration

Optional pH control
 Metering and control of the pH of the water





4.4



4.5



4.6

4.4 Calibration of pH probe: Recommended every month during usage season.
4.5 Calibration with buffers (buffer solutions pH7 / pH10 / neutral): Follow the instructions in 7 steps that appear in the display (screen 4.6 corresponds to step 1).
 The option **Reset Cal** clears the calibrations made previously.
4.7 Manual calibration: Allows to adjust the probes at 1 point (without buffers) – only recommended to adjust small deviation in the readings.
4.8 Without removing the probe from the water, use the plus/minus keys to adjust the reading so it matches with your reference value (photometer or other measurement).

4.2 MEASURES / redoX Calibration

The redoX value advises us of the oxidation/reduction potential and is used to determine the level of water sterilization. The parameters or setpoints are the minimum/maximum accepted redoX levels before the titanium cell is connected/disconnected. Adjusting the ideal redoX level (setpoint) is the last step in the system start up sequence. To find the optimum redoX levels for your pool follow these steps:

1. Connect the pool filtration system (the salt in the pool must be adequately dissolved).
2. Add chlorine to the pool till a level of 1-1,5 ppm is achieved (approx. 1-1,5 gr/m3 of water). pH levels should be between 7,2 - 7,5.
3. After 30 min. test the free chlorine levels in the pool (manual test kit DPD1) if the free chlorine level is between 0,8 - 1,0 ppm. Look at the redoX screen and memorize this level as the setpoint to CONNECT/DISCONNECT the electrolysis/hydrolysis cell.
4. The next day check free chlorine levels (manual test kit DPD1) and redoX. Raise/lower setpoint if necessary.
5. Remember to check the redoX set-point every 2-3 month and/or if the water parameters change (pH/temperature/conductivity).

Optional redoX control
 Metering and control of the redoX as check value of the free chlorine.



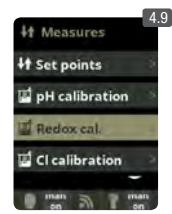

4.9

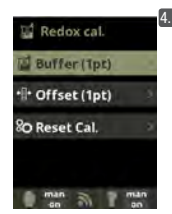

4.10

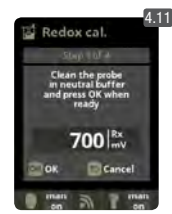

4.11

4.9 Calibration of the redoX probe: Recommended every 2 months during usage season.
4.10 Calibration with buffer (buffer solution 465 mV): Follow the instructions in 4 steps that appear in the display (screen 4.11 corresponds to step 1).
 The option **Reset Cal** clears the calibrations made previously.
4.12 Manual calibration: Allows to adjust the probes at 1 point (without buffers) – only recommended to adjust small deviation in the readings.
4.13 Without removing the probe from the water, use the plus/minus keys to adjust the reading so it matches with your reference value (photometer or other measurement).

4.3 MEASURES / Free Chlorine calibration

Optional Free Chlorine control

Metering and control in ppm of the free chlorine of the water.

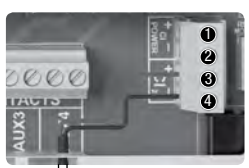

Free Chlorine probe
③ red ④ black

Chlorine probe detector
FL2 (rotameter)
③ black
⑤ brown
⑥ blue

In case of using a Variable Speed Pump, calibrate the probe using the most common filtration speed.



4.14 Calibration of the Free Chlorine probe: Recommended every month during usage season.

4.15 Calibration with buffer (photometer DPD1): Follow the instructions in 6 steps that appear in the display.

4.16 Step 1 of 6 - Calibrate Cl at 0 ppm (offset): Close the water flow through the probe and wait until the reading is less than 0,10 ppm. Wait between 5 to 60 min. Press OK when the reading is close to 0.

The option **Reset Cal** clears the calibrations made previously.

4.17 Step 3 of 6 - Calibrate Cl: Open the water flow until achieving 80-100 liters/hour. Wait until obtaining a stable reading of ppm. Wait between 5 to 20 min. Press OK when the reading is stable.

4.18 Step 5 of 6 - Establish the real ppm values with the plus/minus keys according to your analysis result of DPD1 (free chlorine).

4.19 Step 6 of 6 - If this screen is not shown repeat the calibration process.

4.20 and 4.21 Manual calibration: Open de water fl w and set the fl wmeter (rotameter) at the right level of fl w (80-100l/h). Wait some minutes until the current level is stable. With the plus/minus keys, insert manually the water chlorine level (use a manual DPD1 test kit). Press OK when the DPD1 value is correct on display (target measurement).

4.4 MEASURES / Conductivity calibration

Optional Conductivity probe

Metering and control of the conductivity of the water in Msiemens.



Conductivity probe



4.22 Calibration of the Conductivity probe: Recommended every month during usage season.

4.23 Calibration with buffer (buffer solution 1413 µS/ 12880 µS/ neutral): Follow the instructions in 7 steps that appear in the display (screen 4.24 corresponds to step 1).

The option **Reset Cal** clears the calibrations made previously.

4.25 Manual calibration: Allows to adjust the probes at 1 point (without buffers) – only recommended to adjust small deviation in the readings.

4.26 Without removing the probe from the water, use the plus/minus keys to adjust the reading so it matches with your reference value (photometer or other measurement).

4.5 MEASURES / Temperature calibration

Optional Temperature

Temperature probe necessary to activate the filtration modes: heating, intelligent, smart.



Temperature probe
① red
② yellow
③ black

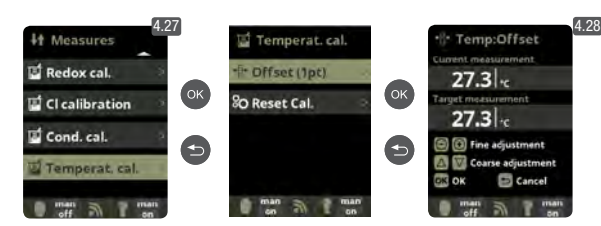

4.27 and 4.28 Temperature calibration: To set difference between the measured value of the probe and the actual temperature, use the plus/minus and up/down keys. Set to the actual temperature of the probe and press OK.

The option **Reset Cal** clears the calibrations made previously.

5. FILTRATION / Manual mode

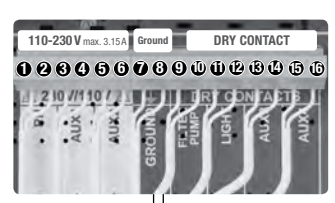

Setup and connection of a Variable Speed Pump, see section 13 - Variable Speed Pump

FILTER PUMP
Filtration control ⑨ & ⑩



5.1 Filtration: Configur tion control of the filter pump To set, select Filtration and confirm by pressing OK The mode selection is done in Mode line with the plus/minus keys.

5.2 Manual: Manually turns ON/OFF the filtr tion process. No timing or additional functions. The State line indicates whether the filtr tion pump is ON. See section Filter Cleaning below.

5.1 FILTRATION / Automatic mode

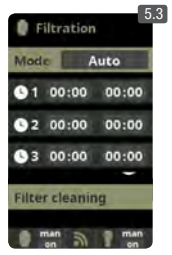

5.3 Automatic (or with timer):
 In this mode the filtration is switched in accordance with a timer that allow to adjust the start and end of the filtration. Timers always operate daily, in cycles of 24 hours.
 To set the ON/OFF times (up to 3 possible time programmable), select with the up/down keys in the timer line you want to change (1-3). The plus/minus keys opens the selected start time field. Set the time with plus/minus keys. Scroll with the up key to the minute field and set it up with plus/minus keys. To confirm press OK and to cancel press return/scroll. To set the OFF timer, proceed accordingly. See section Filter Cleaning below.

5.2 FILTRATION / Smart mode



5.4 Smart*: This mode uses, as a basis, the automatic or timer mode, with its 3 intervals of filtration, but adjusting the filtration time in function of the water temperature. For that reason 2 parameters of temperature are provided: The maximum temperature, from which on the filtration times will be the ones from the timer setting. The minimum temperature: below this value the filtration time will be reduced to 5 minutes, which is the minimum working time. Between these 2 temperatures the filtration times will climb linearly.
 Use the plus/minus keys to set the desired minimum and maximum temperatures.
 There is an option to activate the antifreeze mode in which the filtration will start if the water temperature is below 2° C.
 To set the ON/OFF times (up to 3 possible time programmable), follow the instructions of the Automatic Mode. See section Filter Cleaning below.

* Note: Mode only visible if the option to use temperature probe and/or heating is activated in the "Installer Menu".

5.3 FILTRATION / Heating mode



5.5 Timed heating with option of climatization*: This mode acts equally to the automatic mode, but besides it includes the option to work on a relay to control the temperature. The desired temperature is set in this menu, and the system works with a hysteresis of 1 degree (example: the setting temperature is 23° C, the system will activate itself when the temperature goes below 22° C and will not stop before it passes 23° C).
 Use the plus/minus keys to set the desired temperatures and ON/OFF of the Heating.
 Clima OFF: The heating only works within the set filtration periods.
 Clima ON: Keeps the filtration working when the filtration period is finished if the water temperature is below the setting temperature. When the setting temperature is reached the filtration and the heating will stop and will not switch on till the next programmed filtration period.
 To set the ON/OFF times (up to 3 possible time programmable), follow the instructions of the Automatic Mode. See section Filter Cleaning below.

* Note: Mode only visible if the option to use temperature probe and/or heating is activated in the "Installer Menu".

5.4 FILTRATION / Intelligent mode



5.6 Intelligent*: In this mode the user has 2 working parameters to guaranty the desired water temperature with a minimum of filtration hours: You select the desired water temperature and the minimum filtration time (minimum of 2 hours and maximum of 24 hours). The device divides the selected "minimum filtration time" in 12 fragments which start up every 2 hours. If one of these fragments finishes without the temperature reaching the desired level, the filtration/heating continues until the desired temperature is accomplished. In order to keep the filtration-electricity-cost to a minimum, this additional filtration time is subtracted from the following fragments of the "minimum filtration time". The first 10 minutes of each fragment will not be subtracted.
 Example (see diagram): Minimum temperature = 28°C and minimum filtration time = 12 hours.
 The desired water temperature and the minimum filtration time is set with the plus/minus keys. See section Filter Cleaning below.

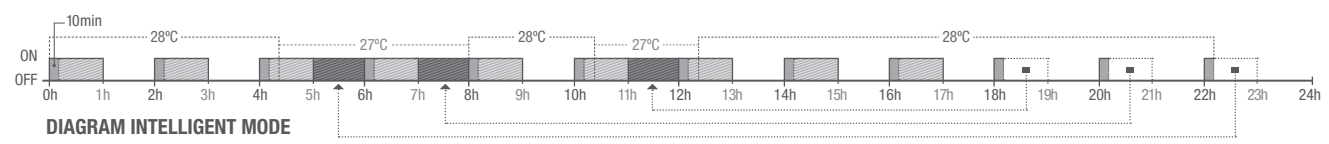

DIAGRAM INTELLIGENT MODE

* Note: Mode only visible if the option to use temperature probe and/or heating is activated in the "Installer Menu".

5.5 FILTRATION / Filter cleaning



5.7 Filter cleaning mode (and pool cleanig by suction): From this menu (accessible from any Filtration mode) It can be easily performed a backwashing cleaning of the sand filter. Activating this menu from any filtration mode (Manual, Automatic, Heating, Smart, Intelligent), will disconnect electrolysis/hydrolysis cell. Then proceed as follows:

- Put the filter pump OFF with plus/minus keys.
- Place the filtration pump valve in backwashing cleaning position.
- Put back ON in the filtration pump. Control the time that lasted the backwash cleaning on the clock display. Make sure it has made adequate and complete backwash of your filter.
- When finished the backwashing cleaning, again turn OFF the filtration pump and put back the valve in the filtering position. If you wish, now you can perform a rinse cycle.
- Proceed as backwashing cleaning, this time placing the filtration pump valve in the rinsing position.
- When leaving the Filter Cleaning menu, the system will be back to the previous programmed mode.

6. LIGHTING

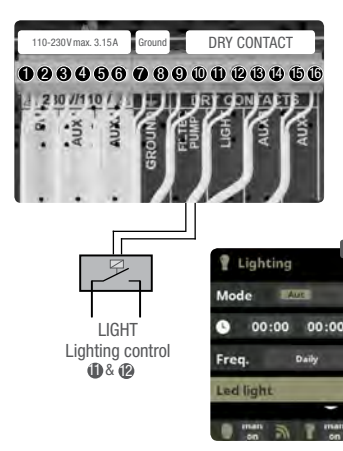

6.1 Lighting
6.2 Manual Mode (ON/OFF).
6.3 Automatic Mode: Shuts lights ON/OFF according to a timer. The timers can be configured with a frequency: Daily; Every 2 days; Every 3 days; Every 4 days; Every 5 days; Weekly; Every 2 weeks; Every 3 weeks; Every 4 weeks.
6.4 LED spotlight: In case of having installed led lights in your pool, use this menu to set the lighting.
6.5 From this menu you can change the color of the lights in your pool. Select the length of the sign in seconds in Pulse length and press Next Program option to apply the pulse. Refer to your LED spotlight manual to set its different colors.
6.6 Shortcut: From main screen press "minus" to activate lighting during selected time.

7. AUXILIARY RELAYS

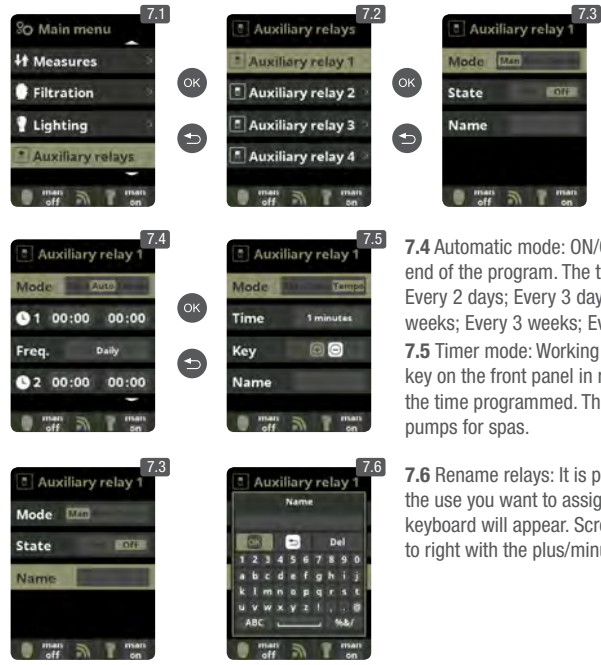
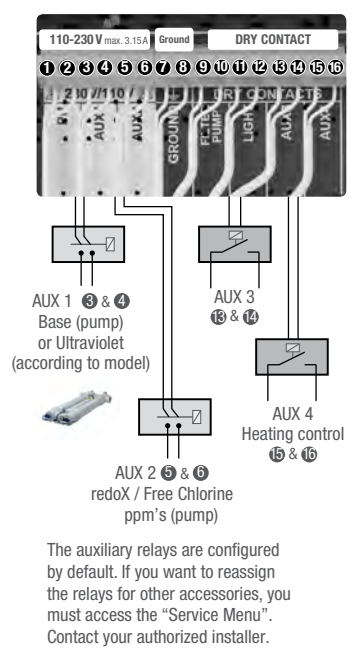

7.1 Auxiliary relays
7.2 It is possible to control up to 4 extra auxiliary relays (water features, fountains, automatic irrigation systems, built-in cleaning systems, air pumps for spas, garden lighting, etc.). This menu displays the relays which are still available on your device and allow configuration.
7.3 Manual mode (ON/OFF).
7.4 Automatic mode: ON/OFF according to a timer that adjust the start and end of the program. The timers can be configured with a frequency: Daily; Every 2 days; Every 3 days; Every 4 days; Every 5 days; Weekly; Every 2 weeks; Every 3 weeks; Every 4 weeks.
7.5 Timer mode: Working time is programmed in minutes. Each time the key on the front panel in relation to the relay is pressed, it will start up for the time programmed. This function is recommended for the timing of air pumps for spas.
7.6 Rename relays: It is possible to rename each auxiliary relay to suit the use you want to assign. By pressing the plus/minus keys, a pop-up keyboard will appear. Scroll up and down with the up/down keys and left to right with the plus/minus keys. To select a letter press the OK.

8. SYSTEM SETTINGS



8.3 Setting of preferred language.
8.5 Setting of day and current time.
8.7 Setting of the intensity of the display lighting (0-100%) and programming its ON/OFF time.
8.9 Sound: Programming of the system to emit sound for the functions: Keyboard (keys); Notices (pop-up message); Alarms (working alarm); Filtration (start of the filtration).
8.11 Password: Allows to protect the access to the user's menu by activating a password. To enter your password press a combination of 5 keys and the system will memorize. If you forget the password, there is a "master password". Ask your installer/provider.
8.12 and 8.13 Cell hours: The system memorizes the operation times of the different modules. Includes (in parentheses) the number of performed resets of the electrolysis / hydrolysis hours counter.
8.14 System info: Information about the available software version of the TFT display and the power module. It also shows the ID node which is necessary for the configuration of the WIFI connection of the system.

8.1 WIFI SETTINGS

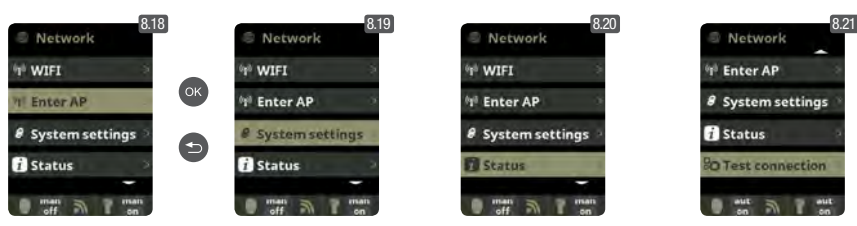
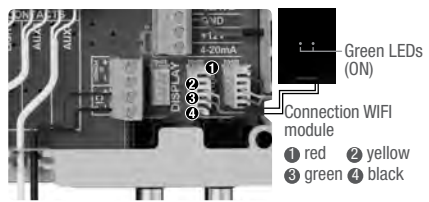

Once the WIFI module is connected to the network with both lights ON, enter in www.vistapool.es. Access the Register option and enter all the data requested. The unit ID node can be found on your device (see section 8. System Settings - screens 8.13 & 8.14). Upon completion of the process, you will have total control of your pool, will be able change parameters such as setpoints, filtration hours and turn ON/OFF any auxiliary relays.

8.15 Internet: Once the WIFI module is connected, restart your unit. In the Settings menu will appear the Internet option.
8.16 WIFI: Select WIFI to scan the available networks accessible to the module. The search will be done automatically. Select the desired network accessible to the WIFI module.
8.17 Enter the password: In the pop-up keyboard. Scroll up and down with the up/down keys and left to right with the plus/minus keys. To select a letter press the OK.
8.18 Select AP: Write manually the name and the password of the network selected.
8.19 Configuration: For a more detailed configuration enter this menu or contact your installer.
8.20 Status: Check the status of your connection.
8.21 Test connection: Check that your connection has been successfully established.

9. SALINITY*



9.1 Salinity: The device shows a measurement of salt in water in g/l, as well as the date and water temperature of the last reading.
9.2 To acknowledge this measure, press OK in Salinity in the Electrolysis/Hydrolysis menu (the process takes between 2 and 5 minutes - display 9.4). You can adjust the system measure using an external salt measurer (display 9.5).
9.3 If you do not have a temperature probe, enter the value manually for greater accuracy. The reading is influenced by many factors, like the water temperature or the pH. Remember to do the adjustment every 2-3 months.
 * Attention: Option only available for some models.

10. COVER

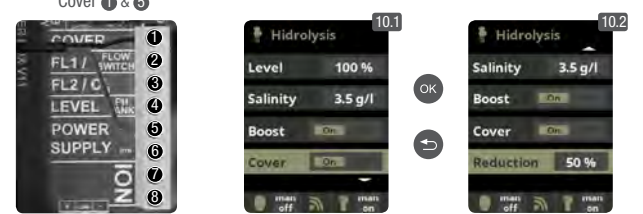

10.1 Cover: Connection of automatic cover.
10.2 Reduction of chlorine production: In percent, when the pool cover is closed. With the cover closed it is not necessary for the system to run at 100%. With this parameter the system regulates the optimum amount of chlorine generation.

11. FLOW SWITCH

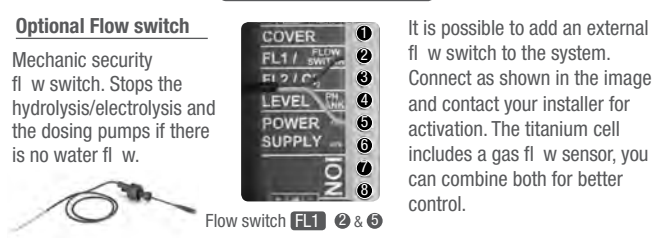

Optional Flow switch
 Mechanic security flow switch. Stops the hydrolysis/electrolysis and the dosing pumps if there is no water flow.
 It is possible to add an external flow switch to the system. Connect as shown in the image and contact your installer for activation. The titanium cell includes a gas flow sensor, you can combine both for better control.

12. LEVEL SENSOR (Tank)



Connect a level sensor to your device so you can control at all times the volume available in the tanks of chemicals that your system commonly uses. Contact your installer/provider to activate the sensor. This way you can ensure that the dosing pumps never run out of product and doses in vacuo, avoiding possible damages.

13. VARIABLE SPEED PUMP

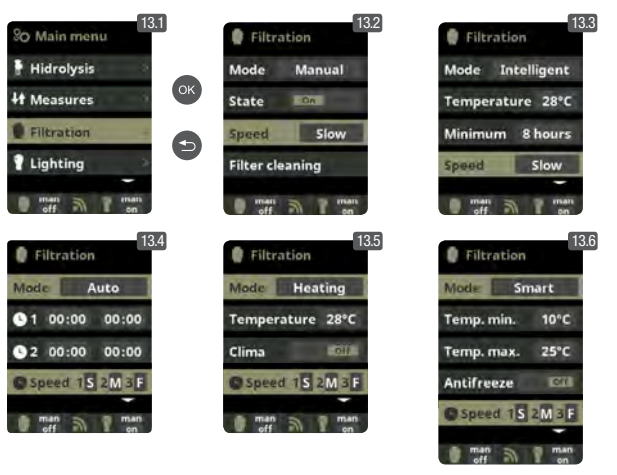
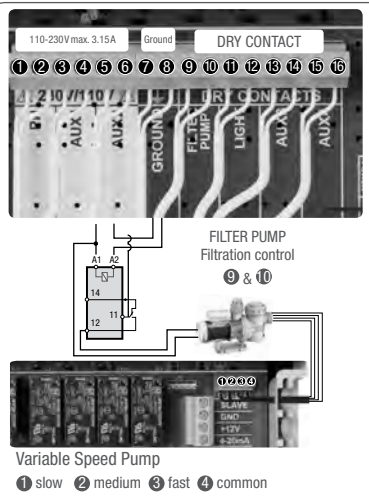

13.1 Variable Speed Pump: To install a Variable Speed Pump contact your installer.
13.2 to 13.6 After connecting the pump, you can individually assign each filtration period a different speed. F: fast, M: medium and S: slow.
13.7 Filter cleaning: To clean the filter with a Variable Speed Pump, you should use the fastest speed.



WARNUNG: Stromschlaggefahr.
Die Nichtbeachtung dieser Anweisungen kann zu schweren Verletzungen oder Tod führen.
DAS GERÄT IST AUSSCHLIESSLICH FÜR SCHWIMMBECKEN BESTIMMT.

⚠️ WARNUNG – Vor jedem Eingriff das Gerät vom Netz trennen.

⚠️ WARNUNG – Alle elektrischen Anschlüsse müssen von einem qualifizierten zugelassenen Elektriker durchgeführt werden und in Übereinstimmung mit den örtlich geltenden Normen erfolgen.

F	NF C 15-100	GB	BS7671:1992
D	DIN VDE 0100-702	EW	SIST HD 384-7-702.S2
A	ÖVE 8001-4-702	H	MSZ 2364-702:1994 / MSZ 10-533 1/1990
E	UNE 20460-7-702 1993, REBT ITC-BT-31 2002	M	MSA HD 384-7-702.S2
IRL	IS HD 384-7-702	PL	TS IEC 60364-7-702
I	CEI 64-8/7	CZ	CSN 33 2000 7-702
LUX	384-7.702 S2	SK	STN 33 2000-7-702
NL	NEN 1010-7-702	SLO	SIST HD 384-7-702.S2
P	RSIUEE	TR	TS IEC 60364-7-702

⚠️ WARNUNG – Sicherstellen, dass das Gerät an einen kurzschlussfesten Anschluss angeschlossen wird. Das Gerät muss über einen Isoliertransformator bzw. einen Fehlerstromschutzschalter (FI) betrieben werden mit einem Nenn-Fehlerstrom von max. 30 mA.

⚠️ WARNUNG – Bringen Sie das Gerät außerhalb der Reichweite von Kindern an. Hände und Fremdkörper von Öffnungen und beweglichen Teilen fernhalten.

⚠️ WARNUNG – Sicherstellen, dass die für das Produkt erforderliche Betriebsspannung mit der Netzspannung übereinstimmt und die Anschlusskabel für die Betriebsspannung des Produkts geeignet sind.

⚠️ WARNUNG – Chemikalien können zu internen und externen Verätzungen führen. Zur Vermeidung von Tod, schweren Verletzungen und/oder Sachschäden: Bei der Wartung und Instandhaltung des Geräts persönliche Schutzausrüstung tragen (Schutzhandschuhe, Schutzbrillen, Masken usw.). Das Gerät muss in einem gut belüfteten Raum aufgestellt werden.

⚠️ WARNUNG – Um die Gefahr eines Stromschlags zu vermeiden, kein Verlängerungskabel für den Netzanschluss des Geräts verwenden. Eine Wandsteckdose verwenden.

⚠️ WARNUNG – Lesen Sie die Anweisungen in diesem Handbuch und die Hinweise auf dem Gerät aufmerksam durch. Die Nichtbeachtung dieser Hinweise kann zu Verletzungen führen. Dieses Dokument ist jedem Schwimmbeckennutzer zu übergeben und an einem sicheren Ort aufzubewahren.

⚠️ WARNUNG – Dieses Gerät darf von Kindern unter 8 Jahren und Personen mit eingeschränkten physischen, sensorischen oder geistigen Fähigkeiten, mit mangelnder Erfahrung oder Sachkenntnis nur verwendet werden, wenn sie ordnungsgemäß beaufsichtigt werden oder ihnen Anweisungen für den sicheren Gebrauch des Geräts gegeben und die mit dem Gebrauch verbundenen Risiken verstanden wurden. Kinder dürfen nicht mit dem Gerät spielen. Die Reinigung und Wartung durch den Benutzer darf von Kindern nur unter Aufsicht durchgeführt werden.

⚠️ WARNUNG – Nur Original-Ersatzteile von Hayward verwenden.

⚠️ WARNUNG – Um Gefahren zu vermeiden ist ein beschädigtes Netzkabel durch den Hersteller, den Kundendienst des Herstellers oder eine qualifizierte Fachkraft auszutauschen.

⚠️ WARNUNG – Das Gerät darf nicht verwendet werden, wenn das Netzkabel beschädigt ist. Es könnte zu einem Stromschlag kommen. Um Gefahren zu vermeiden, ist ein beschädigtes Netzkabel durch den Kundendienst des Herstellers oder eine qualifizierte Fachkraft auszutauschen.

VERWENDEN SIE NUR ORIGINALERSATZTEILE

GENERELLE BETRIEBSANLEITUNG HAUSHALTS- UND INDUSTRIEGERÄTE

DE

Um die vollständige technische Information Ihres Gerätes herunterzuladen, bitte auf den folgenden Link zugreifen: www.smartswim.net

1. ELEKTRISCHE VERBINDUNGEN DER ELEKTRONIKBOX

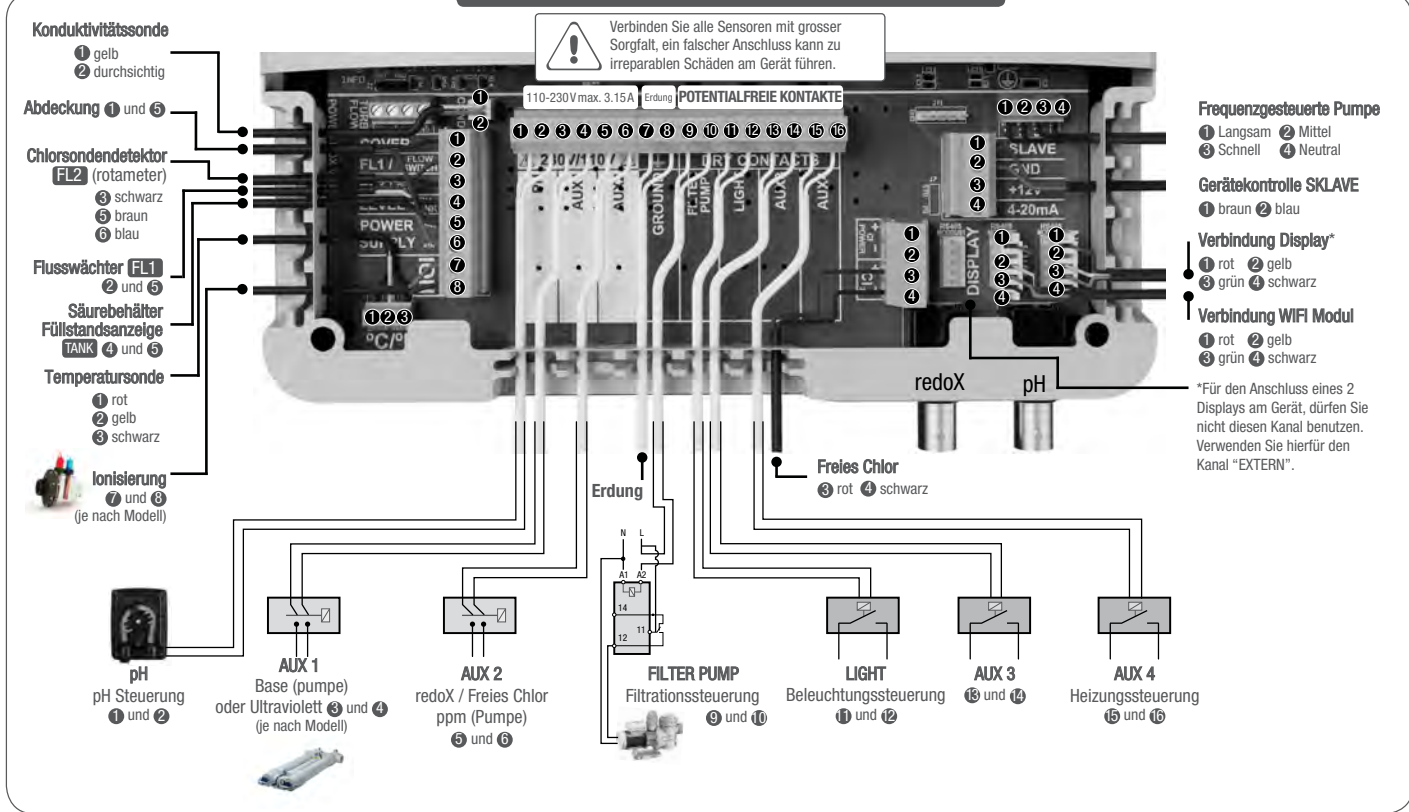

2. HAUPTBILDSCHIRM

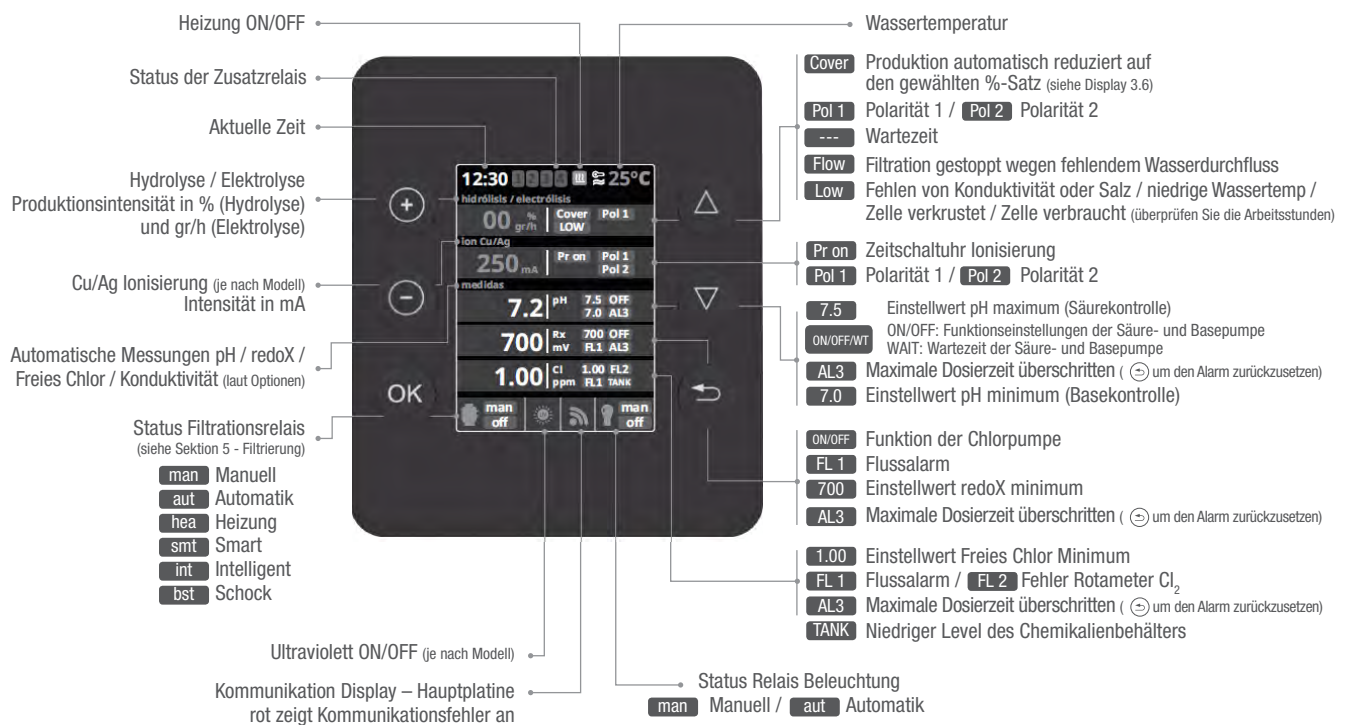

- PLUS Taste
Änderung Wert/Auswahl
- MINUS Taste
Änderung Wert/Auswahl
- OK Taste
auswählen/bestätigen
- AUF Taste
Navigieren nach oben
- AB Taste
Navigieren nach unten
- ZURÜCK/
AUSTRITT Taste

3. HYDROLYSE / ELEKTROLYSE (je nach Modell)



- 3.1 Hydrolyse / Elektrolyse:** Programmierung der Funktionen Elektrolyse oder Hydrolyse
- 3.2 Stufe:** Elektrolyse - gewünschte Chlorproduktion (gr/h) Hydrolyse - gewünschte Desinfektionsproduktion (%)
- 3.3 Salzgehalt:** Salzgehaltmessung in gr/l. Siehe Abschnitt 9 - Salzgehalt
- 3.4 Boost:** 24 Stunden Filtration bei maximaler Intensität. Automatische Rückkehr in programmierten Filtrationsmodus. Bei Schock-Chlorung kann die redoX-Kontrolle deaktiviert werden.
- 3.5 Modus:** Falls Sie über Freies Chlor und redoX Sonden verfügen, wählen Sie den Parameter, welcher die Chlorproduktion der Zelle steuert.
- 3.6 Abdeckung:** Verbindung der autom. Abdeckung siehe Abschnitt 10 - Abdeckung (Cover).

4. MESSUNGEN / Sollwerte



- 4.1 Messungen:** Einstellung der Sollwerte und Messsonden.
- 4.2 Sollwerte für jede Messung.**
- 4.3 Einstellung der Wunschwerte:** Stellen Sie die idealen Werte der verschiedenen Parameter ein. Die Standardwerte sind:
pH: 7.3-7.5; redoX: 600-800; Freies Chlor: 0.5-2 ppm; Konduktivität: 1500-2500 für Hydrolyse und 7000-10000 für Elektrolyse.

4.1 MESSUNGEN / pH-Kalibrierung

Optionale pH Kontrolle
Messung und Kontrolle des pH-Wertes im Wasser

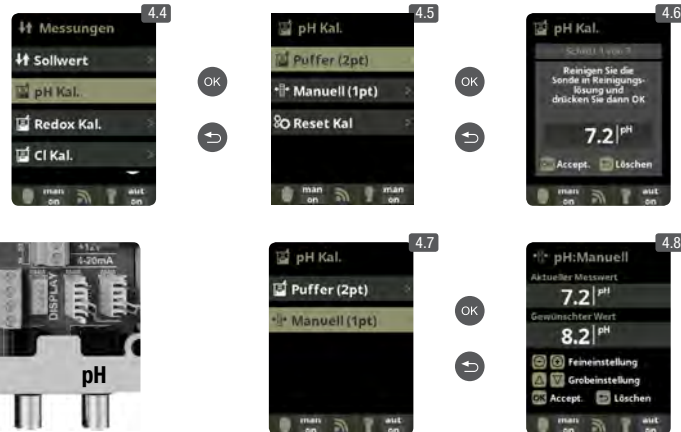
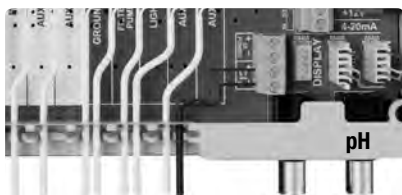

- 4.4 Kalibrierung der pH-Sonde:** Empfohlen jeden Monat während der Poolseason.
- 4.5 Kalibrierung mit Puffer (Pufferlösungen pH7 / pH10 / Neutral):** Folgen Sie den Anweisungen in 7 Schritten, welche am Display erscheinen werden (die Anzeige 4.6 entspricht Schritt 1).
Die Option **Reset Kal** löscht die zuvor vorgenommenen Kalibrierungen.
- 4.7 Manuelle Kalibrierung:** Ermöglicht die Justierung der Sonden um jeweils 1 Punkt (ohne Puffer) – nur empfohlen zum Justieren kleiner Abweichungen der Ablesungen.
- 4.8 Ohne die Sonde aus dem Wasser zu nehmen,** benutzen Sie die PLUS/MINUS Tasten, um die Ablesung zu justieren, sodass sie mit Ihrem Referenzwert übereinstimmt (Fotometer oder andere Messung).

4.2 MESSUNGEN / redoX-Kalibrierung

Der Redoxwert informiert uns über das Oxidations/Reduktionspotential des Wassers und wird zur Bestimmung des Sterilisationsbedarfs ermittelt. Der Einstellwert ist der minimale Redoxwert für die Aktivierung/Deaktivierung der Titanzelle. Die Einstellung des idealen Redoxwertes ist der letzte Schritt bei der Inbetriebnahme des System. Um den idealen Redoxwert für Ihr Schwimmbaden zu finden befolgen Sie bitte folgende Anleitung:

1. Schalten Sie die Filtrationsanlage Ihres Schwimmbadens ein (das Wasser Ihres Schwimmbadens sollte das vollständig aufgelöste Salz enthalten).
2. Geben Sie Chlor ins Wasser bis 1-1,5 ppm erreicht sind (etwa 1-1,5gr Chlor/m³ Wasser). Der pH-Wert sollte zwischen 7,2 und 7,5 liegen.
3. Nach 30 Minuten lesen Sie den Wert des Freien Chlor in Ihrem Schwimmbaden ab (Manuelles Messgerät DPD1). Falls dieser zwischen 0,8 und 1,0 ppm liegt, lesen Sie an der Redoxanzeige den gemessenen Wert ab und speichern Sie diesen als Einstellwert zur Aktivierung/Deaktivierung der Elektrolysezelle/Hydrolysezelle.
4. Überprüfen Sie am nächsten Tag das Niveau des Freien Chlor (Manuelles Messgerät DPD1) und des redoX. Erhöhen oder verringern Sie den Einstellwert, falls nötig.
5. Vergessen Sie nicht den redoX-Sollwert alle 2 bis 3 Monate festzulegen/zu überprüfen – vor allem auch, wenn sich die Wasserparameter stark verändert haben (pH / Temperatur / Konduktivität).

Optionale redoX Kontrolle
Messung und Kontrolle des redoX-Wertes als Kontrollwert des Freien Chlors

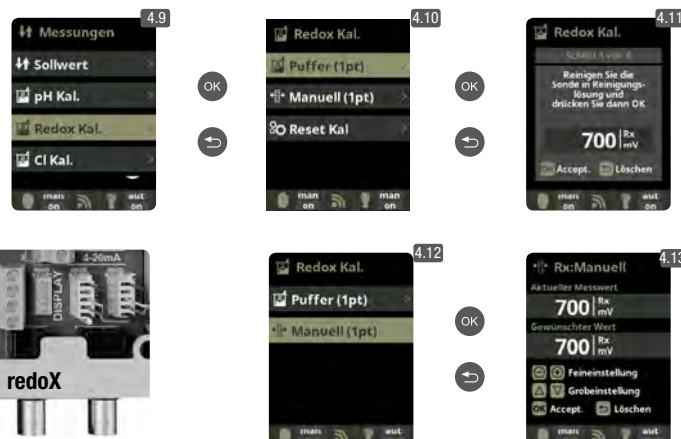

- 4.9 Kalibrierung der redoX-Sonde:** Empfohlen alle 2 Monate während der Poolseason.
- 4.10 Kalibrierung mit Puffer (Pufferlösung 465 mV):** Folgen Sie den Anweisungen in 4 Schritten, welche am Display erscheinen werden (die Anzeige 4.11 entspricht Schritt 1).
Die Option **Reset Kal** löscht die zuvor vorgenommenen Kalibrierungen.
- 4.12 Manuelle Kalibrierung:** Ermöglicht die Justierung der Sonden ohne Pufferlösungen – nur empfohlen zum justieren kleiner Abweichungen der Sondenlesungen.
- 4.13 Ohne die Sonde aus dem Wasser zu nehmen,** benutzen Sie die PLUS/MINUS Tasten, um die Ablesung zu justieren, sodass sie mit Ihrem Referenzwert übereinstimmt (Fotometer oder andere Messung).

4.3 MESSUNGEN / Kalibrierung Freies Chlor

Optionale Freies Chlor Kontrolle

Messung und Kontrolle in ppm des Freien Chlors im

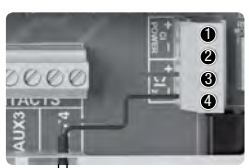

Freies Chlor Sonde
③ rot ④ schwarz

Chlorsondendetektor
FL2 (rotameter)

- ③ schwarz
- ⑤ braun
- ⑥ blau

Falls Sie eine frequenzgesteuerte Filterpumpe verwenden, benutzen Sie bitte die gebräuchlichste Geschwindigkeit, um die Sonde zu kalibrieren.



4.14 Freies Chlor Kalibrierung: Empfohlen jeden Monat während der Poolseason.
4.15 Kalibrierung mit Puffer (Photometer DPD1): Folgen Sie den Anweisungen in 6 Schritten, welche am Display erscheinen werden.
4.16 Schritt 1 von 6 - Kalibrierung CI bei 0 ppm (Offset): Wasserdurchfluss durch die Sonde stoppen und warten, bis die Ablesung unter 0,10 ppm ist. Zwischen 5 und 60 Minuten warten. Auf OK drücken, sobald die Ablesung nahe 0 ist.
 Die Option **Reset Kal** löscht die zuvor vorgenommenen Kalibrierungen.

4.17 Schritt 3 von 6 - Kalibrierung CI: Wasserdurchfluss auf 80-100 L/h einstellen. Warten, bis Ablesung der ppm's stabil ist. Zwischen 5 und 20 Minuten warten. Auf OK drücken, sobald die Ablesung stabil ist.
4.18 Schritt 5 von 6 - Mit den Tasten PLUS/MINUS die realen ppm's laut Analyse DPD1 (Freies Chlor) eingeben und auf OK drücken.
4.19 Schritt 6 von 6 - Falls dieser Bildschirm nicht angezeigt wird, Kalibrierung wiederholen.

4.21 Manuelle Kalibrierung: Wasserdurchfluss öffnen und Durchflussmesser (Rotameter) bei korrektem Wert (80-100L/h) fixieren. Auf stabile Ablesung warten. Mit den Tasten PLUS/MINUS manuell das Chlor Niveau (manuellen Messer DPD1 verwenden) eingeben. Auf OK drücken, sobald der Wert DPD1 (Zielmessung) am Bildschirm korrekt ist.

4.4 MESSUNGEN / Kalibrierung Konduktivität

Optionale Konduktivitätssonde

Messung und Kontrolle der Konduktivität im Wasser in Msiemens



Konduktivitätssonde



Temperatursonde
① rot
② gelb
③ schwarz



4.22 Kalibrierung Konduktivitätssonde: Empfohlen jeden Monat während der Saison.
4.23 Puffer Kalibrierung (Pufferlösungen 1413 µS/ 12880 µS/ Neutral): Folgen Sie den Anweisungen in 7 Schritten, welche am Display erscheinen werden (die Anzeige 4.24 entspricht Schritt 1).
 Die Option **Reset Kal** löscht die zuvor vorgenommenen Kalibrierungen.

4.25 Manuelle Kalibrierung: Ermöglicht die Justierung der Sonden ohne Pufferlösungen – nur empfohlen zum justieren kleiner Abweichungen der Sondenlesungen.
4.26 Ohne die Sonde aus dem Wasser zu nehmen, benutzen Sie die PLUS/MINUS Tasten, um die Ablesung zu justieren, sodass sie mit Ihrem Referenzwert übereinstimmt (elektronisches Messgerät).

4.4 MESSUNGEN / Kalibrierung Temperatur

Optionale Temperatursonde

Temperatursonde 0 - 100° C - nötig, um die Modi Filtration: Heizung / Intelligent / Smart zu aktivieren

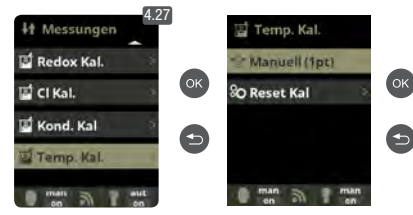
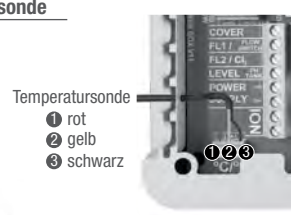
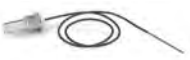

4.27 und 4.28 Kalibrierung Temperatursonde: Um die Differenz zwischen dem gemessenen und dem realen Wert auszugleichen, benutzen Sie die Tasten PLUS/MINUS und die Tasten AUF/AB. Stellen Sie den realen Wert ein und drücken Sie auf OK.
 Die Option **Reset Kal** löscht die zuvor vorgenommenen Kalibrierungen.

5. FILTRATION / Modus Manuell



Zum Anschluss und zur Konfiguration einer frequenzgesteuerten Pumpe sehen Sie bitte Abschnitt 13 – Frequenzgesteuerte Pumpe

FILTER PUMP
Filtrationssteuerung ⑨ und ⑩



5.1 Filtration: Steuerkonfiguration der Filterpumpe. Zum Konfigurieren wählen Sie Filtration und bestätigen Sie mit OK. Die Auswahl des Modus wird mit den Tasten PLUS/MINUS in der Zeile Modus ausgeführt.
5.2 Manuell: Erlaubt das manuelle Ein- und Ausschalten des Filtrationsprozesses. Ohne Zeitschalt- und sonstigen Funktionen. Die Zeile Status zeigt den Betrieb der Filterpumpe an. Siehe Abschnitt Filterreinigung weiter unten.

5.1 FILTRATION / Automatik Modus

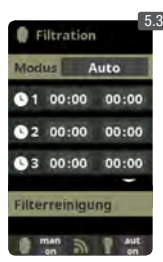

5.3 Automatisch (Zeitgesteuert):
 Automatisch (Zeitgesteuert): In diesem Modus lässt sich die Filtration in Abhängigkeit von Zeitschaltuhren, welche die Eingabe von Start- und Stoppzeiten ermöglichen, einschalten. Die Zeitschaltuhren arbeiten auf täglicher Basis. Einstellung der täglichen Ein- und Ausschaltzeiten (bis zu 3 Filterperioden möglich). Zum Einstellen wählen Sie mit AUF/AB die Zeile des einzustellenden Timers (1-3) aus. Die Tasten PLUS/MINUS öffnen die Stunden der Anfangszeit des gewählten Timers. Stellen Sie mit PLUS/MINUS die Anfangsstunde ein. Gehen Sie mit auf die Minuten der Anfangszeit und stellen Sie mit PLUS/MINUS ein. Bestätigen Sie Ihre Eingabe mit OK oder verwerfen Sie sie mit der ZURÜCK Taste. Verfahren Sie mit der Ausschaltzeit des gewählten Timers entsprechend. Siehe Abschnitt Filterreinigung weiter unten.

5.2 FILTRATION / Smart Modus



5.4 Smart*: Dieser Modus benutzt als Basis den Automatik- oder Zeitschaltuhrmodus mit seinen 3 Filtrationsintervallen. Allerdings werden die Filtrationszeiten in Funktion der Temperatur nachjustiert. Hierzu werden 2 Temperaturparameter eingegeben: Die maximale Temperatur, ab welcher die Filtrationszeiten mit den eingestellten Zeiten der Zeitschaltuhr übereinstimmen, und die minimale Temperatur, unter welcher die Filtration auf 5 Minuten reduziert wird, was dem Filtrationsminimum entspricht. Zwischen diesen 2 Temperaturen steigen die Filtrationszeiten lineal. Benutzen Sie die Tasten PLUS/MINUS um die gewünschten Minimal- und Maximaltemperaturen einzustellen. Es besteht die Möglichkeit den Antefriermodus zu aktivieren, bei welchem sich die Filtration einschaltet, sobald die Wassertemperatur unter 2° fällt. Einstellung der täglichen Ein- und Ausschaltzeiten (bis zu 3 Filterperioden möglich), siehe Automatik Modus. Siehe Abschnitt Filterreinigung weiter unten.

*Anmerkung: Die verschiedenen Modi sind nur operativ, sofern das Temperaturmodul im Menü Installateur aktiviert wurde (und auch ein Temperaturfühler angeschlossen ist).

5.3 FILTRATION / Modus Heizung



5.5 Heizung per Zeitschaltuhr mit Option zur Klimatisierung*: Dieser Modus arbeitet gleich wie der Automatikmodus, schafft aber zusätzlich die Möglichkeit die Temperatur zu kontrollieren. Die Wunschtemperatur wird in diesem Menü eingestellt, und das System arbeitet mit einer Hysterese von 1 Grad (z.B: Die Wunschtemperatur ist 23° - das System wird sich selbst einschalten, wenn die Temperatur unter 22° fällt und wird nicht stoppen, bevor die Temperatur 23° übersteigt). Benutzen Sie die PLUS/MINUS Tasten, um die Wunschtemperatur und das Aus/Einschalten der Klimatisierung einzustellen. Klima OFF: Die Heizung arbeitet nur während der eingestellten Filtrationsperioden. Klima ON: Hält die Filtration am Laufen, wenn die Filtrationsperiode beendet ist, falls die Wassertemperatur unterhalb der Wunschtemperatur liegt. Wenn die Wunschtemperatur erreicht ist, stoppen Filtration und Heizung und werden bis zur nächsten programmierten Filtrationsperiode nicht mehr eingeschalten. Siehe Abschnitt Filterreinigung weiter unten.

*Anmerkung: Die verschiedenen Modi sind nur operativ, sofern das Temperaturmodul im Menü Installateur aktiviert wurde (und auch ein Temperaturfühler angeschlossen ist).

5.4 FILTRATION / Intelligent Modus



5.6 Intelligent*: In diesem Modus hat der Benutzer 2 Betriebsparameter, um die gewünschte Wassertemperatur mit dem Minimum an Filtrationsstunden zu garantieren: Die Wunschtemperatur des Wassers und die Minimum-Filtrationszeit (minimaler Wert von 2 Stunden und maximaler Wert von 24 Stunden) werden gewählt. Das Gerät unterteilt die gewählte "Minimum-Filtrationszeit" in 12 gleich grosse Fragmente, welche alle 2 Stunden hochstarten. Sollte in einer dieser Filter/Heizerperioden die Wunschtemperatur nicht erreicht werden, wird die jeweilige Filter/Heizerperiode verlängert, bis die Wunschtemperatur erreicht ist. Um die Filtrationsstromkosten auf einem Minimum zu halten, wird diese zusätzliche Filterzeit von den folgenden Fragmenten der "Minimum-Filtrationszeit" abgezogen. Die ersten 10 Minuten jeder Periode werden allerdings immer respektiert. Beispiel (siehe Grafik): Minimale Temperatur = 28°C und minimale Filtrationszeit = 12 Stunden. Die Wunschtemperatur des Wassers und die Minimum Filtrationszeit werden mit den PLUS/MINUS Tasten gewählt. Siehe Abschnitt Filterreinigung weiter unten.

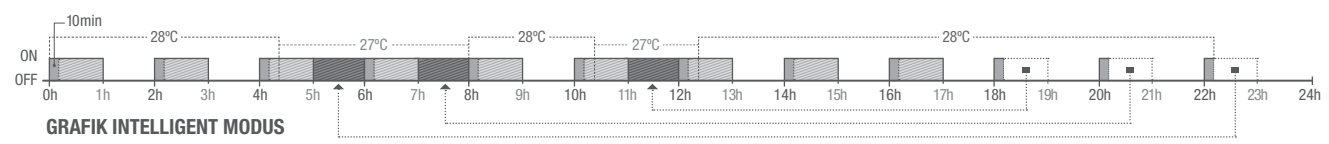

GRAFIK INTELLIGENT MODUS

*Anmerkung: Die verschiedenen Modi sind nur operativ, sofern das Temperaturmodul im Menü Installateur aktiviert wurde (und auch ein Temperaturfühler angeschlossen ist).

5.5 FILTRATION / Filterreinigung



5.7 Modus Filterreinigung (und Pool-Reinigung durch Absaugung): Dieses Menü (in jedem Filtrationsmodus aufrufbar) dient der einfachen Rückspülung des Sandfilters. Sobald das Menü aus einem der Filtermodi (Manuell, Automatisch, Heizung, Smart, Intelligent) aktiviert wird, wird die Elektrolyse/Hydrolysezelle ausgeschaltet. Gehen Sie nun wie folgt vor:

- Schalten Sie die Filterpumpe mit PLUS/MINUS auf Off.
- Stellen Sie das Ventil Ihrer Filterpumpe auf Rückspülung.
- Schalten Sie die Filterpumpe wieder ein (ON). Sie können die abgelaufene Rückspülzeit an der mitlaufenden Uhr kontrollieren. Achten Sie unbedingt auf eine ausreichende Rückspülung Ihres Filters!
- Schalten Sie die Filterpumpe nach ausreichender Rückspülung aus und stellen Sie das Ventil wieder auf Filtern. Falls gewünscht können Sie jetzt einen Klarspülzyklus folgen lassen.
- Der Ablauf ist entsprechend der Rückspülung, allerdings wird jetzt das Ventil auf Klarspülen gestellt.
- Beim Verlassen des Menüpunktes Filterreinigung mit der ZURÜCK-Taste wird das System wieder in den programmierten Modus versetzt.

6. BELEUCHTUNG

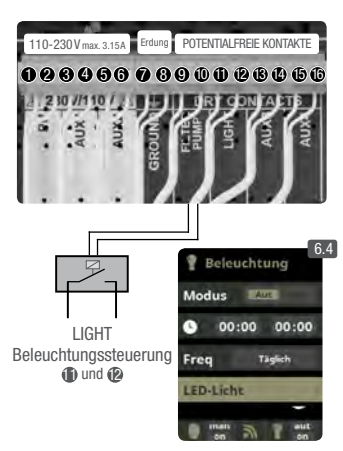

- 6.1 Beleuchtung**
- 6.2 Manueller Modus (ON/OFF).**
- 6.3 Automatischer Modus:** Start und Stopp der Beleuchtung werden festgelegt. Die Zeitschaltuhr kann auch mit einer Frequenz geschaltet werden: Täglich; alle 2 Tage; alle 3 Tage; alle 4 Tage; alle 5 Tage; wöchentlich; alle 2 Wochen; alle 3 Wochen; alle 4 Wochen.
- 6.4 LED Spot:** Falls Sie über LED Spots verfügen, gehen Sie in das Menü zur Beleuchtungskonfiguration.
- 6.5** In diesem Menü können Sie die Farbe Ihrer Schwimmbadscheinwerfer wechseln. Wählen Sie die Pulslänge (Signaldauer) in Sekunden, und drücken Sie auf Nächste Programm, um den Wert zu speichern. Konsultieren Sie das Handbuch Ihrer Scheinwerfer, um die Farben zu konfigurieren.
- 6.6 Zugang:** im Hauptmenü drücken Sie die Taste "Minus" um die Beleuchtung zu aktivieren.

7. ZUSÄTZLICHE RELAIS

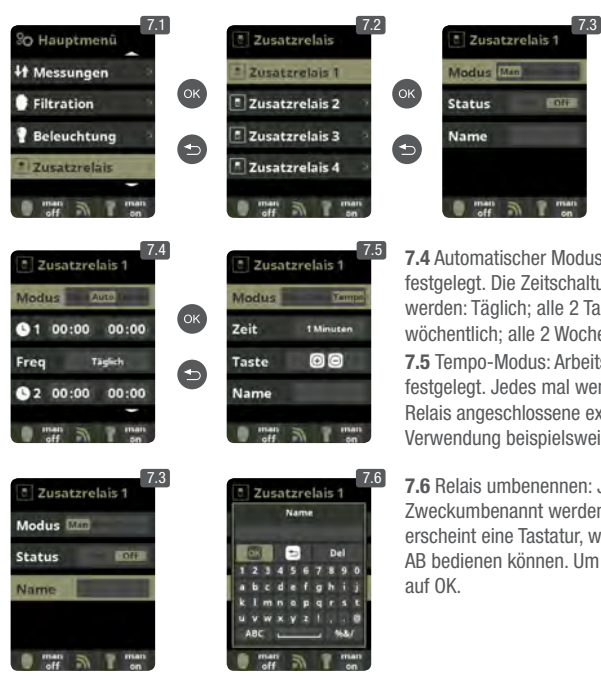
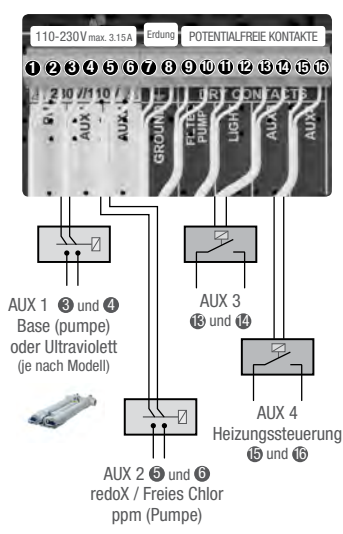

- 7.1 Zusätzliche Relais**
- 7.2** Es ist möglich bis zu 4 zusätzliche Relais zu kontrollieren (beispielsweise für Wasserattraktionen, Brunnen, automatische Bewässerung, automatische Reinigung, Luftjets für Spas, Gartenbeleuchtung, etc.). Dieses Menü beschreibt die Einstellung der verfügbaren externen Relais.
- 7.3 Manueller Modus (ON/OFF).**
- 7.4 Automatischer Modus:** Start und Stop des externen Gerätes werden festgelegt. Die Zeitschaltuhr kann auch mit einer Frequenz geschaltet werden: Täglich; alle 2 Tage; alle 3 Tage; alle 4 Tage; alle 5 Tage; wöchentlich; alle 2 Wochen; alle 3 Wochen; alle 4 Wochen.
- 7.5 Tempo-Modus:** Arbeitszeit in Minuten und eine Taste werden festgelegt. Jedes mal wenn die Taste gedrückt wird, startet das am Relais angeschlossene externe Gerät für die vorgegebene Zeit. (Typische Verwendung beispielsweise Luft-Jets von Spas).
- 7.6 Relais umbenennen:** Jedes Zusatzrelais kann für den jeweiligen Zweck umbenannt werden. Durch Drücken der Tasten PLUS/MINUS erscheint eine Tastatur, welche Sie mit den Tasten PLUS/MINUS und AUF/AB bedienen können. Um einen Buchstaben auszuwählen, drücken Sie auf OK.

Die Zusatzrelais sind vorkonfiguriert. Falls Sie ein Relais einem andern Zweck zuordnen wollen, müssen Sie in das "Servicemenü" einsteigen. Fragen Sie Ihren autorisierten Installateur.

8. KONFIGURATION



- 8.3 Spracheinstellungen**
- 8.5 Zeiteinstellung (Tag und Stunde).**
- 8.7 Bildschirmhelligkeit (0-100%) und die ON/OFF Zeit (Bildschirmschoner)**
- 8.9 Klangeinstellungen:** Toneinstellungen für das System: Tasten; Benachrichtigungen (pop-up Nachrichten); Alarme (Arbeit); Filtrierung (Start der Filterperiode).
- 8.11 Passwort:** Ermöglicht, den Zugang zum Menü mit einem Passwort zu schützen. Um das Passwort einzugeben drücken Sie die gewünschte Tastenkombination. Das Gerät speichert das Passwort. Sollten Sie das Passwort vergessen, existiert ein "Masterpasswort". Fragen Sie Ihren Installateur/Händler.
- 8.12 and 8.13 Zeitzähler:** Das System speichert die Betriebszeiten der verschiedenen Module. Diese werden am Display angezeigt. Enthält (in Klammern) die Anzahl der durchgeführten Rücksetzungen des Elektrolyse- / Hydrolyse-Stundenzählers.
- 8.14 Systeminfo:** Information der verfügbaren Softwareversion des Displays TFT und des Leistungsmoduls. Auch wird der für die Konfiguration der Wifi Verbindung nötige System ID Node angezeigt.

8.1 KONFIGURATION WIFI

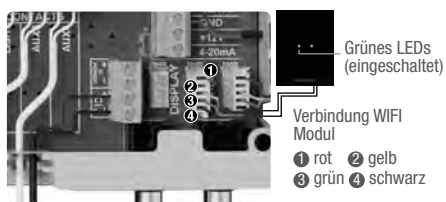

Grünes LEDs (eingeschaltet)
Verbindung WiFi Modul
1 rot 2 gelb
3 grün 4 schwarz



Sobald das WiFi Modul mit dem Netz verbunden ist und beide LED leuchten, öffnen Sie die Seite www.vistapool.es. Steigen Sie in die Option Registrieren ein und geben Sie die erforderlichen Daten ein. Den ID Node finden Sie in Ihrem Gerät (siehe Abschnitt 8. Konfiguration - Anzeigen 8.13 und 8.14). Nach Fertigstellung haben Sie die komplette Kontrolle über Ihr Schwimmbad. Nun können Sie Parameter wie Einstellwerte, Filtrationsstunden sowie das Aus- und Einschalten jeglicher Zusatzrelais steuern.

8.15 Internet: Sobald das WiFi Modul verbunden ist, starten Sie Ihr Gerät neu. Im Menü Konfiguration wird die Option Internet erscheinen.
8.16 WiFi: Wählen Sie WiFi um die Netzwerke in Reichweite des Moduls zu scannen. Die Suche erfolgt automatisch. Wählen Sie das gewünschte Netzwerk in Reichweite des WiFi Moduls aus.
8.17 Geben Sie nun das Passwort des Netzes in der virtuellen Tastatur ein, welche Sie mit den Tasten PLUS/MINUS und AUF/AB bedienen können. Um einen Buchstaben auszuwählen, drücken Sie auf OK.
8.18 AP eingeben: tippen Sie Name und Passwort des gewählten Netzwerks.
8.19 Konfiguration: Falls Sie eine detailliertere Konfiguration wünschen, treten Sie in dieses Menü ein oder kontaktieren Sie Ihren Installateur.
8.20 Status: Prüfen Sie den Status Ihrer Verbindung.
8.21 Verbindung prüfen: Prüfen, ob Verbindung korrekt erstellt wurde.

9. SALZGEHALT*



9.1 Salzgehalt: Es werden der Salzgehalt im Wasser in gr/l, sowie das Datum und die Wassertemperatur der letzten Lesung angezeigt.

9.2 Zur Messung drücken Sie im Menü Elektrolyse/Hydrolyse bei Salzgehalt auf OK (der Vorgang dauert etwa 2-5 Minuten – Abbildung 9.4). Sie können die Messung an die Lesung eines externen Messgerätes angleichen (Abbildung 9.5).
9.3 Falls Sie nicht über eine Wassertemperatursonde verfügen, können Sie den Wert für eine genauere Messung manuell eingeben. Die Messung wird durch diverse Faktoren wie Wassertemperatur und pH beeinflusst. Führen Sie die Einstellung alle 2-3 Monate durch.
*Achtung: Option nur bei bestimmten Modellen verfügbar.

10. ABDECKUNG (Cover)

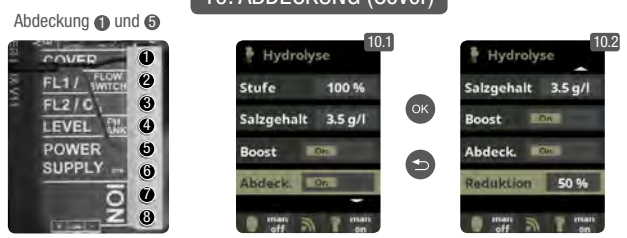

10.1 Abdeckung: Verbindung der automatischen Abdeckung.
10.2 Reduktion der Chlorproduktion in Prozent, wenn die Schwimmbadabdeckung geschlossen wird. Bei geschlossener Abdeckung ist es nicht nötig, dass das Gerät auf 100% läuft. Stellen Sie hier die optimale Menge an Chlorproduktion ein.

11. FLUSSWÄCHTER

Optionaler Flusswächter
Eingang für mechanischen Sicherheits-Flusswächter. Stoppt Elektrolyse und Dosierpumpen bei fehlendem Wasserdurchfluss

Es kann ein externer Flusswächter angeschlossen werden. Verbinden Sie diesen wie beschrieben und kontaktieren Sie Ihren Installateur, um ihn zu aktivieren. Die Zelle verfügt über einen Gas-Flusswächter. Sie können beide Wächter zur zusätzlichen Sicherheit kombinieren.

12. FÜLLSTANDSSENSOR (Tank)



Schliessen Sie einen Füllstandssensor an Ihrem Gerät an, um den Füllstand Ihres gebräuchlichen Chemikalienbehälters zu kontrollieren. Kontaktieren Sie Ihren Installateur/Händler zum Aktivieren des Sensors. Auf diese Weise stellen Sie sicher, dass die Dosierpumpen nicht leerlaufen, was eventuelle Schäden an den Pumpen nach sich ziehen könnte.

13. FREQUENZGESTEUERTE PUMPE

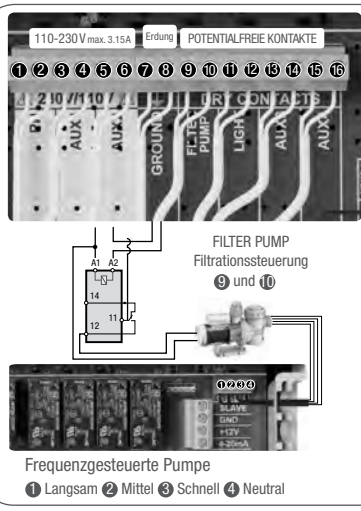

13.1 Für die Installation einer Frequenzgesteuerten Pumpe kontaktieren Sie bitte Ihren Installateur.
13.2 bis 13.6 Sobald die Pumpe installiert ist, können Sie jeder Filtrationsperiode individuell eine Geschwindigkeit zuordnen. F: schnell, M: mittel und S: langsam.
13.7 Filterreinigung: Zur Filterreinigung mit einer frequenzgesteuerten Pumpe empfiehlt es sich, die schnelle Geschwindigkeit zu wählen.

Frequenzgesteuerte Pumpe
1 Langsam 2 Mittel 3 Schnell 4 Neutral



AVERTISSEMENT : Risque électrique.
Le non-respect de ces instructions peut entraîner
de graves blessures, voire la mort.

L'APPAREIL EST DESTINÉ UNIQUEMENT AUX PISCINES

⚠ AVERTISSEMENT – Débrancher l'appareil de l'alimentation secteur avant de procéder à toute intervention.

⚠ AVERTISSEMENT – Tous les raccordements électriques doivent être effectués par un électricien professionnel agréé qualifié et selon les normes en vigueur dans le pays d'installation.

F	NF C 15-100	GB	BS7671:1992
D	DIN VDE 0100-702	EW	SIST HD 384-7-702.S2
A	ÖVE 8001-4-702	H	MSZ 2364-702:1994 / MSZ 10-533 1/1990
E	UNE 20460-7-702 1993, REBT ITC-BT-31 2002	M	MSA HD 384-7-702.S2
IRL	IS HD 384-7-702	PL	TS IEC 60364-7-702
I	CEI 64-8/7	CZ	CSN 33 2000 7-702
LUX	384-7.702 S2	SK	STN 33 2000-7-702
NL	NEN 1010-7-702	SLO	SIST HD 384-7-702.S2
P	RSIUEE	TR	TS IEC 60364-7-702

⚠ AVERTISSEMENT – Vérifier que l'appareil est branché sur une prise de courant protégée contre les courts-circuits. L'appareil doit également être alimenté par l'intermédiaire d'un transformateur d'isolement ou d'un dispositif différentiel à courant résiduel (DDR) dont le courant résiduel nominal de fonctionnement ne dépasse pas 30 mA.

⚠ AVERTISSEMENT – Veiller à ce que les enfants ne puissent pas jouer avec l'appareil. Garder vos mains, et tout objet étranger, loin des ouvertures et des parties mobiles.

⚠ AVERTISSEMENT – Vérifier que la tension d'alimentation requise par le produit correspond à celle du réseau de distribution et que les câbles d'alimentation conviennent pour l'alimentation en courant du produit.

⚠ AVERTISSEMENT – Les produits chimiques peuvent causer des brûlures internes et externes. Pour se prémunir contre les risques de mort, de blessures graves et/ou de dégâts matériels, porter des équipements de protection individuelle (gants, lunettes, masque...) lors de la maintenance ou de l'entretien de cet appareil. Cet appareil doit être installé dans un local suffisamment ventilé.

⚠ AVERTISSEMENT – Pour réduire le risque de choc électrique, ne pas utiliser de rallonge pour brancher l'appareil sur le secteur. Utiliser une prise murale.

⚠ AVERTISSEMENT – Lire attentivement les instructions de ce manuel et celles figurant sur l'appareil. Le non-respect des consignes pourrait être à l'origine de blessures. Ce document doit être remis à tout utilisateur de piscine, qui le conservera en lieu sûr.

⚠ AVERTISSEMENT – Cet appareil peut être utilisé par des enfants âgés d'au moins 8 ans et par des personnes ayant des capacités physiques, sensorielles ou mentales réduites ou dénuées d'expérience ou de connaissance, s'ils (si elles) sont correctement surveillé(e)s ou si des instructions relatives à l'utilisation de l'appareil en toute sécurité leur ont été données et si les risques encourus ont été appréhendés. Les enfants ne doivent pas jouer avec l'appareil. Le nettoyage et l'entretien par l'utilisateur ne doivent pas être effectués par des enfants sans surveillance.

⚠ AVERTISSEMENT – N'utiliser que des pièces d'origine Hayward.

⚠ AVERTISSEMENT – Si le câble d'alimentation est endommagé, il doit être remplacé par le fabricant, son service après-vente ou des personnes de qualification similaire, afin d'éviter un danger.

⚠ AVERTISSEMENT – L'appareil ne doit pas être utilisé si le cordon d'alimentation est endommagé. Un choc électrique pourrait se produire. Un cordon d'alimentation endommagé doit être remplacé par le service après-vente ou des personnes de qualification similaire, afin d'éviter un danger.

N'UTILISEZ QUE DES PIÈCES DÉTACHÉES ORIGINALES

3. HYDROLYSE / ÉLECTROLYSE (selon le modèle)



3.1 Hydrolyse/Électrolyse: Programmation fonctions d'Électrolyse ou Hydrolyse (selon le modèle)

3.2 Niveau : Électrolyse - Production de chlore (gr/h) souhaitée. Hydrolyse - Production de désinfectant (%) souhaitée.

3.3 Salinité : Mesure du taux de sel (g/l) dans l'eau. 9 - Salinité.

3.4 Choc : Filtration continue pendant 24 heures à intensité maximale. Retour automatique au mode de filtration programmé. Pendant la période de choc le contrôle par Redox peut être désactivé.

3.5 Mode : Si vous disposez de sondes de Chlore libre et de redoX, choisissez le paramètre qui contrôle la production de chlore de la cellule.

3.6 Bache: Branchement de la couverture automatique. Voir paragraphe 10 - Couverture (Cover).

4. MESURES / Setpoints



4.1 Mesures : Réglage des points de consigne et sondes de mesure.

4.2 Setpoints pour chacune des mesures.

4.3 Détermination de setpoints : Configurer les niveaux idéaux pour chacun des paramètres. Les valeurs standards seraient : pH: 7.3-7.5; redoX: 600-800; Chlore libre: 0.5-2 ppm; Conductivité: 1500-2500 Hydrolyse, 7000-10000 Électrolyse.

4.1 MESURES / Calibrage pH

Optionnel Contrôle pH

Mesure et contrôle du pH de l'eau.

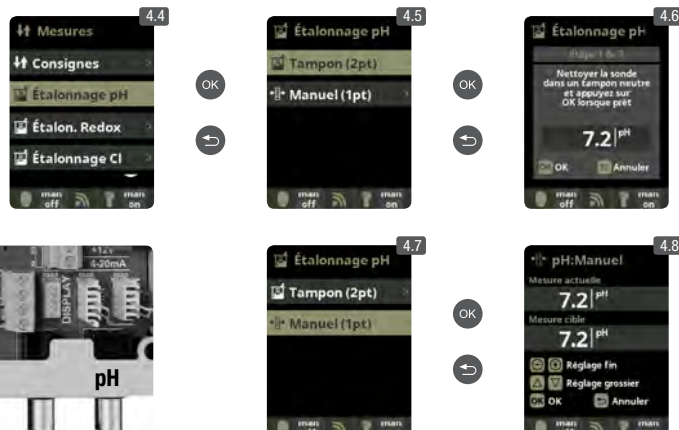

4.4 Calibrage de sonde de pH : Recommandé tous les mois pendant la saison d'utilisation de la piscine.

4.5 Calibrage avec des modèles (liquides modèles pH7 / pH10 / neutre) : Suivez les instructions en 7 étapes qui apparaîtront sur le display (l'écran 4.6 correspond à la 1^è étape).

L'option **Reset Cal** efface tous les étalonnages effectués précédemment.

4.7 Calibrage manuel : Permet de régler les sondes sur 1 point (sans modèle) – uniquement recommandé pour régler des petites déviations de lectures.

4.8 Sans sortir la sonde de l'eau, fixez à l'aide des touches plus / moins le réglage de la lecture pour qu'il coïncide avec sa valeur de référence (photomètre ou autre appareil de mesure).

4.2 MESURES / Calibrage redoX

Le niveau redoX vous informe du potentiel d'oxydation (ou du niveau), il sert à déterminer le niveau de stérilisation de l'eau. Les paramètres ou réglages sont : les niveaux minimum / maximum acceptés par le redoX avant la connexion / déconnexion de la cellule de titane. Ajuster le niveau idéal redoX (réglage) est la dernière étape dans la séquence de démarrage des systèmes. Pour trouver le niveau optimal redoX de votre piscine, suivez les étapes suivantes :

1. Connecter le système de filtration de la piscine (Le sel dans la piscine doit être dissout de façon adéquate).
2. Ajouter du chlore à la piscine jusqu'à atteindre un niveau de 1 à 1,5 ppm. Celui-ci est atteint avec (environ 1 à 1,5 g de chlore par m3 d'eau). Le niveau de pH devrait osciller entre 7,2 et 7,5.
3. Après 30 min. Vérifier le niveau de chlore libre de la piscine (manuel kit de test DPD1) Si le niveau de chlore libre est compris entre 0,8 à 1,0 ppm. Regarder l'écran du redoX et mémoriser ce niveau comme point de réglage pour connecter / déconnecter la cellule d'électrolyse/hydrolyse.
4. Le lendemain, vérifier les niveaux de chlore libre (manuel kit de test DPD1) et redoX, Augmenter / diminuer le réglage si nécessaire.
5. N'oubliez pas de vérifier le setpoint de redoX tous les 2-3 mois et / ou lorsque les paramètres de l'eau changent (pH / température / conductivité).

Optionnel Contrôle redoX

Mesure et contrôle de la redoX comme valeur de contrôle du chlore libre.

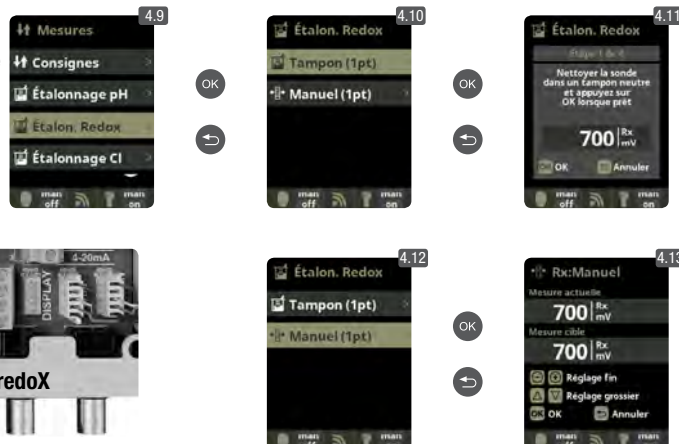

4.9 Calibrage de sonde de redoX : Recommandé tous les 2 mois pendant la saison d'utilisation de la piscine.

4.10 Calibrage avec modèle (liquide modèle 465 mV). Suivez les instructions en 4 étapes qui apparaissent sur le display (l'écran 4.11 correspond à la 1^è étape).

L'option **Reset Cal** efface tous les étalonnages effectués précédemment.

4.12 Calibrage manuel : Permet de régler les sondes sur 1 point (sans modèles) – uniquement recommandé pour régler de petites déviations de lectures.

4.13 Sans sortir la sonde de l'eau, fixez à l'aide des touches plus / moins le réglage de la lecture pour qu'il coïncide avec sa valeur de référence (photomètre ou autre appareil de mesure).

4.3 MESURES / Calibrage Chlore Libre

Optionnel Contrôle du Chlore Libre

Mesure et contrôle en ppm du chlore libre de l'eau.

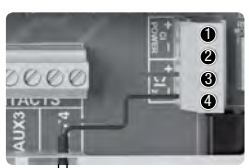

Sonde Chlore Libre
③ rouge ④ noir

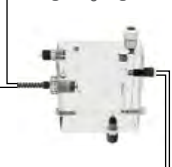

Détecteur capteur chlore FL2 (rotamètre)
③ noir
⑤ brun
⑥ bleu

Au cas où d'utiliser une pompe à vitesse variable, calibrez la sonde à l'aide de la vitesse de filtration plus fréquente.



4.14 Calibration de chlore libre : Recommandé tous les mois pendant la saison d'utilisation de la piscine.
4.15 Calibrage avec des modèles (Photomètre DPD1) : Suivez les instructions en 6 étapes qui apparaîtront sur le display.
4.16 Étape 1 sur 6 - Calibrage Cl à 0 ppm (offset) : Fermer le passage de l'eau par la sonde et attendre que la valeur de mesure descende en dessous de 0,10 ppm. Patienter entre 5 et 60 minutes. Appuyer sur OK lorsque la valeur est proche de zéro.

L'option **Reset Cal** efface tous les étalonnages effectués précédemment.

4.17 Étape 3 sur 6 - Calibrage Cl : Ouvrir l'arrivée d'eau jusqu'à 80-100 litres/h. Patienter jusqu'à ce que la valeur en ppm soit stable. Patienter entre 5 et 20 minutes. Appuyer sur OK lorsque la valeur est devenue stable.

4.18 Étape 5 sur 6 - Grâce aux touches plus / moins indiquer le ppm réels de l'eau en fonction de l'analyse DPD1 (chlore libre) puis appuyer sur OK.

4.19 Étape 6 sur 6 - Si cet écran n'apparaît pas, répéter le processus de calibrage.

4.20 et 4.21 Calibrage manuel : Ouvrir l'arrivée d'eau et fixer l'appareil de mesure du débit (débitmètre) sur le niveau correct de flux (80-100l/h). Patienter jusqu'à ce que la valeur soit stable. Grâce aux boutons plus / moins indiquer manuellement le niveau de chlore (utiliser le compteur manuel DPD1). Appuyer sur OK lorsque la valeur DPD1 (mesure de l'objectif) affichée sur l'écran est correcte.

4.4 MESURES / Calibrage Conductivité

Optionnel Sonde Conductivité

Mesure et contrôle de la conductivité de l'eau en Msiemens.



Sonde conductivité



4.22 Calibrage de sonde de conductivité : Recommandé tous les mois pendant la saison d'utilisation de la piscine.
4.23 Calibrage avec modèle (liquides tampons 1413 µS/ 12880 µS/ neutre) : Suivez les instructions en 7 étapes qui apparaîtront sur le display (l'écran 4.24 correspond à la 1^è étape).

L'option **Reset Cal** efface tous les étalonnages effectués précédemment.

4.25 Calibrage manuel : Permet de régler les sondes sur 1 point (sans modèles) – uniquement recommandé pour régler de petites déviations de lectures.

4.26 Sans sortir la sonde de l'eau, fixez à l'aide des touches plus / moins le réglage de la lecture pour qu'il coïncide avec sa valeur de référence (compteur électronique).

4.5 MESURES / Calibrage Température

Optionnel Température

Sonde de température 0 - 100 °C nécessaire pour activer les modes de intelligent & smart.



Sonde température
① rouge
② jaune
③ noir

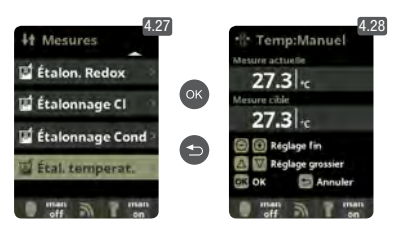

4.27 et 4.28 Calibrage de température : Pour fixer la différence entre la valeur mesurée de la sonde et la valeur réelle de la température, utilisez les touches plus/moins et monter/descendre. Réglez la température réelle de la sonde et appuyez sur OK.

L'option **Reset Cal** efface tous les étalonnages effectués précédemment.

5. FILTRATION / Mode Manuel



Pour configuration et connexion d'une pompe à vitesse variable, voir paragraphe 13 - Pompe à vitesse variable

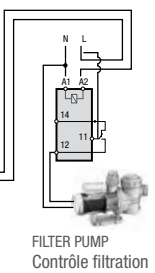

FILTER PUMP
Contrôle filtration ⑨ et ⑩



5.1 Filtration: Configuration du contrôle de la pompe de filtration. Pour configurer, sélectionnez Filtration et confirmez en appuyant sur la touche OK. La sélection du mode se réalise sur la ligne Mode avec les touches plus/moins.

5.2 Manuel: Permet d'allumer et d'éteindre manuellement le processus de filtration sans temporisation ni fonction additionnelle. La ligne Etat indique si la pompe de filtration est allumée. Voir paragraphe Nettoyage de filtre ci-dessous.

5.1 FILTRATION / Mode Automatique

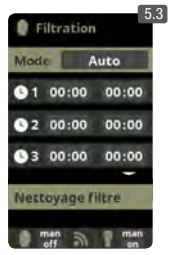

5.3 Automatique (ou temporisé):
 Sur ce mode, la filtration s'allume en fonction de temporisateurs qui permettent d'ajuster l'heure de début et de fin de la filtration. Les temporisateurs agissent toujours de manière quotidienne.
 Pour configurer les temps de marche et arrêt (jusqu'à 3 temps programmables possibles), sélectionnez avec les touches monter/descendre sur la ligne du temporisateur que vous souhaitez modifier (1-3).
 Avec les touches plus/moins s'ouvre le champ de l'heure initiale du temporisateur sélectionné. Configurez l'heure avec plus/moins. Déplacez-vous avec la touche en haut du champ des minutes et configurez avec plus/moins.
 Pour confirmer appuyez sur OK, et pour annuler appuyez sur retour/sortir. Pour configurer l'heure d'arrêt, procédez de la même façon. Voir paragraphe Nettoyage de filtre ci-dessous.

5.2 FILTRATION / Mode Smart



5.4 Smart*: Ce mode se base sur le mode automatique ou temporisé, avec ses trois intervalles de filtration, mais en ajustant les temps de filtration en fonction de la température. Pour cela, deux paramètres de températures sont indiqués : la température maximale, à partir de laquelle les temps de filtration seront déterminés par les temporisateurs, et la température minimale, en dessous de laquelle la filtration sera réduite à 5 minutes, durée minimale de fonctionnement. Entre ces deux températures, les temps de filtration sont échelonnés de manière linéaire.
 Utiliser les touches plus/moins pour configurer les températures minimale et maximale souhaitées.
 Il est possible d'activer le mode antigel qui permet d'allumer la filtration si la température de l'eau descend en dessous de 2 °C.
 Pour configurer les temps de marche et arrêt (jusqu'à 3 temps programmables possibles), suivez les instructions du Mode automatique. Voir paragraphe Nettoyage de filtre ci-dessous.

* Remarque : Modes visibles uniquement lorsque l'option utilisation de la sonde de température et / ou heating sont activées dans le « Menu installateur » .

5.3 FILTRATION / Mode Chauffage



5.5 Chauffage temporisé (Option disponible avec la sonde de température)* : Ce mode fonctionne comme le mode automatique, mais présente en plus la possibilité de fonctionner sur un relais pour le contrôle de la température. La température de consigne est déterminée dans ce menu et le système fonctionne avec une hystérèse de 1 degré (par exemple : si la température de consigne est 23 °C, le système se mettra en marche lorsque la température descend en dessous de 22 °C et ne s'arrêtera que lorsqu'elle aura dépassé les 23 °C).
 Utiliser les touches plus/moins pour configurer la température souhaitée et la marche et l'arrêt de la Climatisation.
 Pilotage chauffage OFF : Le chauffage fonctionne uniquement pendant les périodes de filtration configurées.
 Pilotage chauffage ON : Maintient la filtration allumée une fois que la période de filtration s'est écoulée, si la température est inférieure à celle de consigne. Lorsque la température de consigne est atteinte, la filtration et le chauffage s'arrêtent et ne reprennent que lors de la période de programmation suivante programmée.
 Pour configurer les temps de marche et arrêt (jusqu'à 3 temps programmables possibles), suivez les instructions du Mode automatique. Voir paragraphe Nettoyage de filtre ci-dessous.

* Remarque : Modes visibles uniquement lorsque l'option utilisation de la sonde de température et / ou heating sont activées dans le « Menu installateur » .

5.4 FILTRATION / Mode Intelligent



5.6 Intelligent* : Dans ce mode, l'utilisateur dispose de deux paramètres de fonctionnement pour garantir la température souhaitée avec le minimum d'heures de filtration : Sélectionner la température souhaitée de l'eau et le temps minimal de filtration (valeur min. de 2 h et max. de 24 h). L'appareil divise le « temps minimal de filtration » en 12 fractions égales qui démarrent toutes les 2 h. Si l'une de ces fractions s'achève sans que la température n'est atteinte la température souhaitée, la filtration et le chauffage continueront à fonctionner jusqu'à ce que la température souhaitée soit atteinte. Afin de maintenir le cout filtration /électricité à un minimum, ce temps de filtration supplémentaire est soustrait des fragments suivants du « temps de filtration minimum ». Les 10 premières minutes de chaque fraction seront toujours respectées. Exemple (voir schéma) : Température minimale = 28 °C et temps minimal de filtration = 12 h.
 La température souhaitée de l'eau et le temps minimum de filtration se configurent avec les touches plus/moins.
 Voir paragraphe Nettoyage de filtre ci-dessous.

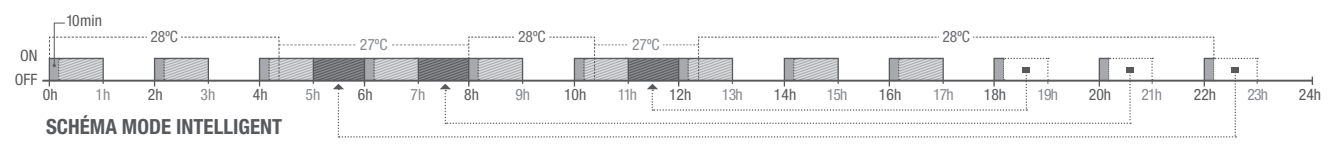

* Remarque : Modes visibles uniquement lorsque l'option utilisation de la sonde de température et / ou heating sont activées dans le « Menu installateur » .

5.5 FILTRATION / Nettoyage du filtre



5.7 Mode nettoyage de filtre (et nettoyage de la piscine par suction) : à partir de ce menu (accessible depuis tout Mode de filtration), vous pouvez facilement réaliser un nettoyage à contre-courant du filtre de sable. En activant ce menu, depuis tout Mode de filtration (Manuel, Automatique, Chauffage, Smart, Intelligent), la cellule d'Électrolyse/Hydrolyse se déconnectera. Procédez selon les indications suivantes :

- Mettez la pompe de filtration sur OFF avec les touches plus/moins.
- Mettez la vanne de la pompe de filtration sur la position de nettoyage à contre-courant.
- Remettez sur ON la pompe de filtration. Vous pouvez contrôler la durée du nettoyage à contre-courant sur la montre de l'écran. Assurez-vous que le nettoyage à contre-courant du filtre se soit réalisé correctement et complètement.
- Une fois le nettoyage à contre-courant terminé, éteignez la pompe de filtration et remettez la vanne sur la position de filtration. Si vous le souhaitez, vous pouvez maintenant réaliser un cycle de rinçage.
- Procédez comme pour le nettoyage à contre-courant, en plaçant cette fois la vanne sur la position de rinçage.
- En sortant du menu Nettoyage filtre avec la touche retour/sortir, le système se remettra sur le mode programmé.

6. ÉCLAIRAGE

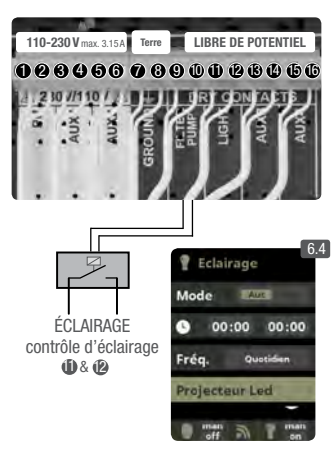

6.1 Éclairage

6.2 Mode manuel (ON/OFF).

6.3 Mode automatique : S'allume en fonction de temporisateurs qui permettent d'ajuster l'heure de début et de fin de l'éclairage. Les temporisateurs peuvent être configurés avec une fréquence : Quotidienne, tous les 2 jours, 3 jours, 4 jours, 5 jours, hebdomadaire, toutes les 2 semaines, 3 semaines, 4 semaines.

6.4 Spot led : Si des spots led sont installés dans votre piscine, entrez dans le menu pour configurer l'éclairage.

6.5 Dans ce menu, vous pouvez changer la couleur de vos lumières de la piscine. Sélectionnez la durée du signal en secondes dans Long. impuls. et pressez Programme suivant pour appliquer le pouls.

6.6 Accès direct: du menu principal appuyez sur la touche "moins" pour allumer le système d'éclairage pendant le temps souhaité.

7. RELAIS AUXILIAIRES

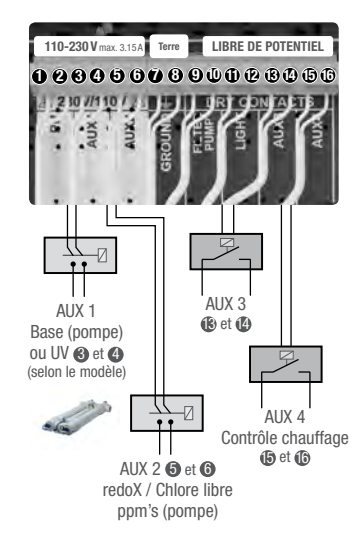

7.1 Relais auxiliaires

7.2 Il est possible de contrôler jusqu'à 4 relais auxiliaires supplémentaires au maximum (jeux d'eau, fontaines, arrosage automatique, système de nettoyage intégré, pompes à eau pour spas, éclairage jardin, etc.). Ce menu affiche et permet de configurer les relais encore disponibles sur votre équipement.

7.3 Mode manuel (ON/OFF).

7.4 Mode automatique : S'allume en fonction de temporisateurs qui permettent d'ajuster l'heure de début et de fin de l'éclairage. Ils peuvent être configurés avec une fréquence : Quotidienne, tous les 2 jours, 3 jours, 4 jours, 5 jours, hebdomadaire, toutes les 2 semaines, 3 semaines, 4 semaines.

7.5 Mode temporisateur : Un temps de fonctionnement est programmé en minutes. Chaque fois que vous appuyez sur la touche du panneau frontal associée au relais, il sera mis en marche pendant le temps programmé. Cette fonction est recommandée pour le fonctionnement temporisé des pompes à air des spas.

7.6 Renommer relais : Vous pouvez renommer tous les relais auxiliaires pour les adapter à l'utilisation que vous voulez leur donner. En appuyant sur les touches plus/moins, un clavier apparaîtra, déplacez-vous en haut et en bas avec les touches monter/descendre et de gauche à droite avec les touches plus/moins. Pour sélectionner une lettre, appuyez sur la touche OK.

8. CONFIGURATION

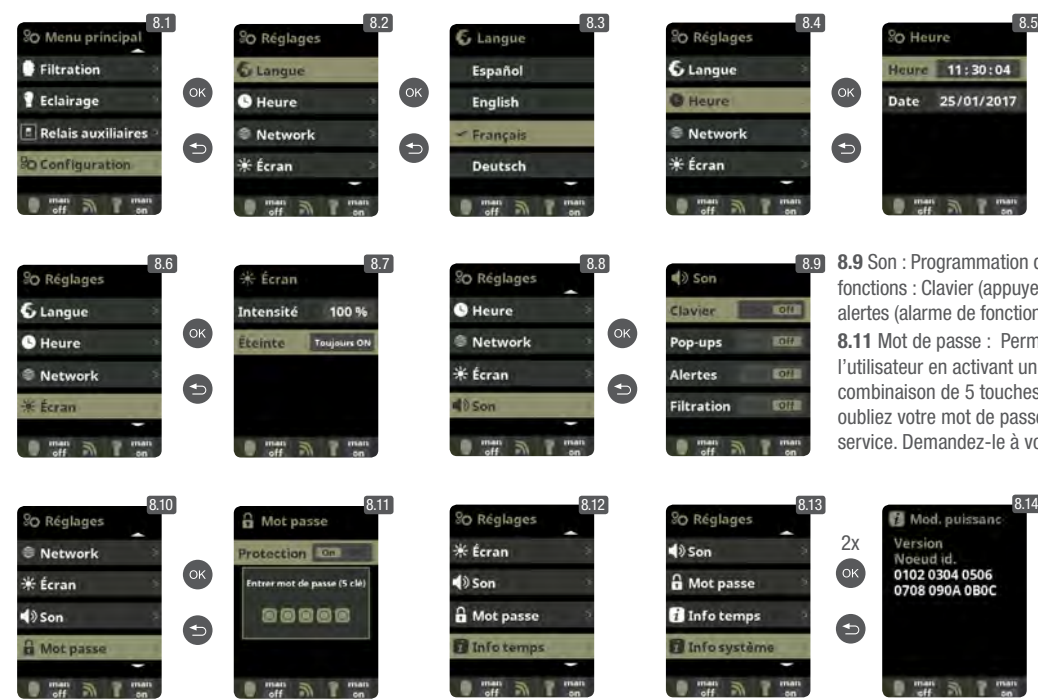

8.3 Réglages de la langue de préférence.

8.5 Réglages du jour et de l'heure actuels.

8.7 Réglages de l'intensité de l'éclairage de l'écran (0-100 %) et programmation temporisée de l'allumage / extinction de ce dernier.

8.9 Son : Programmation du système d'émission de sons pour les fonctions : Clavier (appuyer sur une touche), avis (messages urgents), alertes (alarme de fonctionnement), filtration (début de la filtration).

8.11 Mot de passe : Permet de protéger l'accès au menu de l'utilisateur en activant un mot de passe. Appuyez sur une combinaison de 5 touches et le système le mémorisera. Si vous oubliez votre mot de passe, il existe un « master-password » de service. Demandez-le à votre installateur ou à votre fournisseur.

8.12 Temps : Le système enregistre le décompte des heures de fonctionnement des différents modules et les affiche sur cet écran.

8.14 Infos du système : Information sur la version du logiciel disponible de l'écran TFT et du module de puissance. L'ID noeud nécessaire à la configuration de la connexion WIFI du système est aussi indiqué.

8.1 CONFIGURATION WIFI

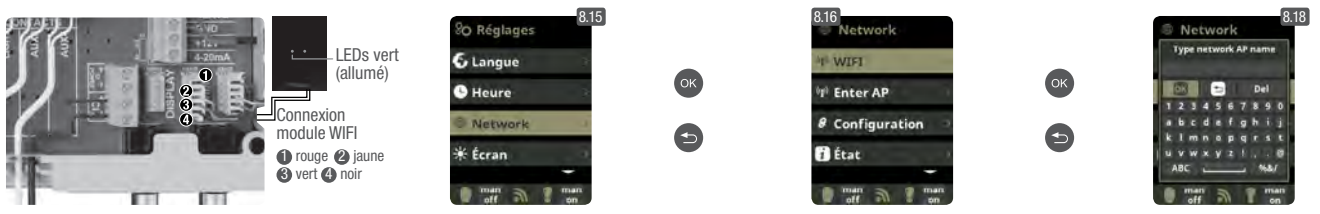

8.15 Internet : Une fois le module WIFI connecté, réinitialisez votre équipement. Dans le menu Configuration, l'option Internet apparaîtra.
8.16 WIFI: Sélectionnez WIFI pour scanner les réseaux à portée du module. La recherche se fera automatiquement. Sélectionnez le réseau souhaité à portée du module WIFI.
8.17 Puis saisissez le mot clé du réseau sur le clavier contextuel. Déplacez-vous vers le haut et vers le bas avec les touches monter/descendre, et de gauche à droite avec les touches plus/moins. Pour sélectionner une lettre, appuyez sur OK.
8.18 Introduire AP: introduire manuellement le nom et le mot de clé du réseau souhaité.
8.19 Configuration : Si vous souhaitez une configuration plus détaillée, accédez à ce menu ou contactez votre installateur.
8.20 Etat : Vérifiez l'état de votre connexion.
8.21 Vérifier connexion : Vérifiez que votre connexion a été correctement établie.

Une fois le module WIFI connecté au réseau, avec les deux lumières allumées, entrez sur www.vistapool.es. Accédez à l'option Créer votre compte et saisissez toutes les données demandées. Vous trouverez l'ID nœud de l'équipement sur votre appareil (voir paragraphe 8. Configuration – écrans 8.13 et 8.14). Une fois le processus terminé, vous aurez le contrôle total de votre piscine ; vous pourrez modifier les paramètres tels que les setpoints, les heures de filtration et z les relais auxiliaires.

9. SALINITÉ*



9.1 Salinité : L'équipement indique une mesure de sel dans l'eau en g/l, ainsi que la date et la température de l'eau de la dernière lecture.

9.2 Pour connaître cette mesure, appuyez sur OK dans Salinité du menu Electrolyse/Hydrolyse (le processus requiert de 2 à 5 minutes – écran 9.4). Vous pourrez régler la mesure de l'équipement à la lecture d'un compteur de sel externe (écran 9.5).
9.3 Si vous ne disposez pas de sonde de température, saisissez la valeur manuellement pour une plus grande précision. Différents facteurs influent sur la lecture comme la température de l'eau ou le pH. N'oubliez pas de réaliser le réglage tous les 2-3 mois. * Attention : Option uniquement disponible pour certains modèles.

10. COUVERTURE (Cover)

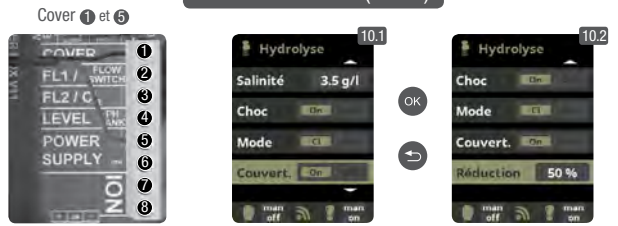

10.1 Couverture : Branchement de la couverture automatique.
10.2 Diminution du pourcentage de production de chlore quand la couverture se ferme. Une fois celle-ci fermée, il n'est pas nécessaire que l'équipement fonctionne à 100 %, réglez avec ce paramètre la quantité optimale de création de chlore.

11. DÉTECTEUR DE FLUX

Optionnel Détecteur de flux
 Arrivée pour détecteur de flux mécanique de sécurité. Arrête l'hydrolyse/électrolyse et les pompes doseuses pour manque de débit d'eau.

Il est possible d'ajouter un détecteur de flux externe à l'équipement. Connectez-le comme indiqué sur l'image et contactez votre installateur pour son activation. La cellule de titane comprend un capteur de flux de gaz. Il est possible de combiner les deux pour un plus grand contrôle.

12. CAPTEUR DE NIVEAU (Tank)

Niveau réservoir d'acide TANK 4 y 5

Connectez un capteur de niveau à votre équipement et vous pourrez ainsi contrôler à tout moment le volume disponible dans les réservoirs de produits chimiques que vous utilisez habituellement. Contactez votre installateur/fournisseur pour l'activation du capteur. De cette façon, vous pourrez vous assurer que les pompes doseuses ne fonctionnent jamais sans produit et qu'elles ne dosent pas à vide, en évitant de possibles dommages.

13. POMPE À VITESSE VARIABLE

13.1 Pompe à vitesse variable : Pour l'installation d'une pompe à 3 vitesses, contactez votre installateur.
13.2 - 13.6 Une fois la pompe connectée, vous pourrez assigner individuellement à chaque période de filtration une vitesse différente. F: rapide, M: moyenne et S: lente.
13.7 Nettoyage de filtre : Pour le nettoyage de filtre avec pompe à vitesse variable, il est recommandé d'utiliser la vitesse rapide.

Pompe à vitesse variable
 1 Lente 2 moyenne 3 rapide 4 commune

ESQUEMA GENERAL PARA LA INSTALACIÓN DE LOS SISTEMAS

GENERAL DIAGRAM FOR THE EQUIPMENT INSTALLATION

GENERELLE ANLEITUNG FÜR DIE SYSTEM INSTALLATION

SCHEMA GENERAL POUR L'INSTALLATION DU SYSTÈME

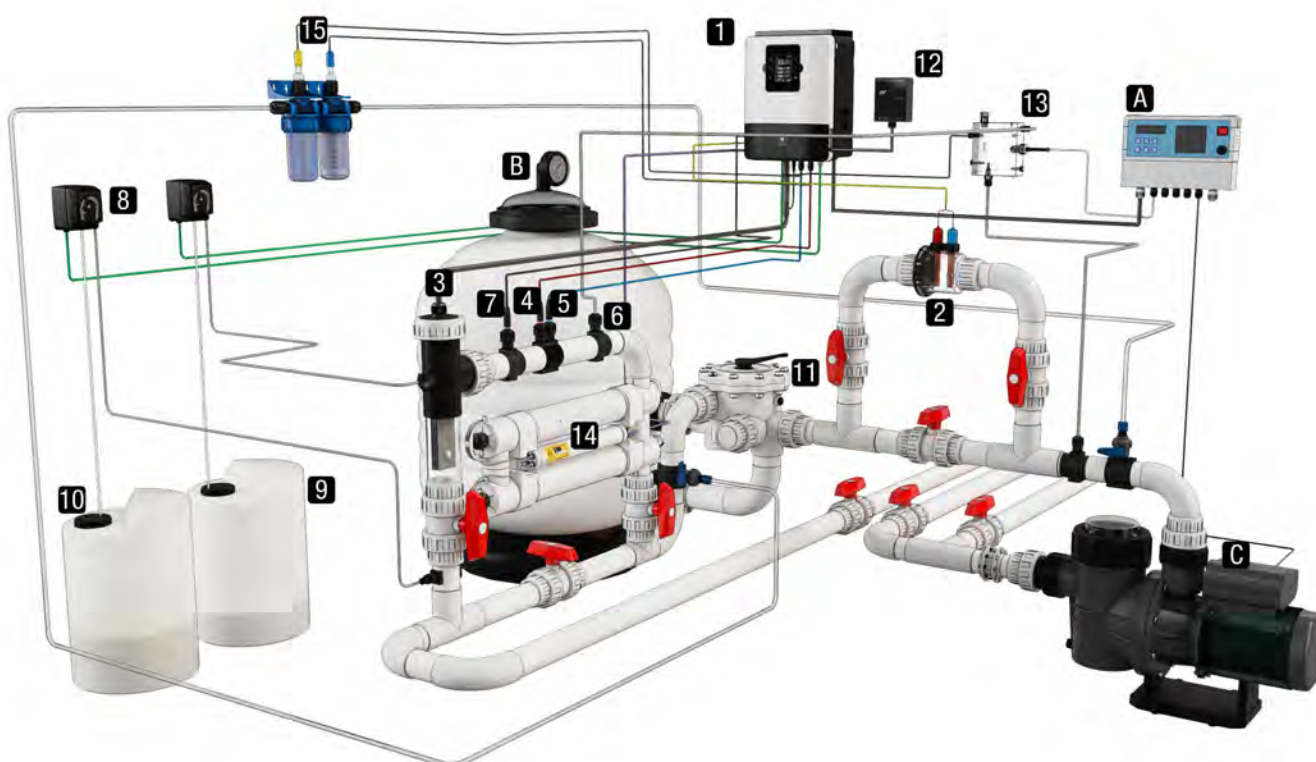

ES

- A. Reloj programador bomba de filtración
- B. Filtro de Silex/ Cristal/ Diatomeas
- C. Bomba de recirculación
- 1. Caja electrónica
- 2. Vaso soporte electrodos Cu/Ag
- 3. Célula de hidrólisis/ electrólisis (siempre en posición vertical)
- 4. Sonda pH plástico
- 5. Sonda redoX plástico
- 6. Sonda Conductividad
- 7. Detector de flujo
- 8. Bombas dosificadoras de ácido
- 9. Inyector de ácido
- 10. Depósitos de ácido sulfúrico
- 11. Otros elementos para la piscina
- 12. Módulo WIFI
- 13. Control Cloro Libre
- 14. Ultravioleta
- 15. Sondas pH/ redoX Cristal

EN

- A. Filtration pump timer
- B. Silex/ Glass/ diatom filter
- C. Recirculation pump
- 1. Electronic box
- 2. Cu/Ag electrodes casing
- 3. Electrolysis/ Hydrolysis cell (always in vertical position)
- 4. pH plastic probe
- 5. redoX plastic probe
- 6. Conductivity probe
- 7. Flow switch
- 8. Acid dosing pump
- 9. Acid injector
- 10. Sulfuric acid container
- 11. Other pool equipment
- 12. WIFI module
- 13. Free Chlorine Control
- 14. Ultraviolet
- 15. Glass pH/ redoX probes

DE

- A. Zeitschaltuhr Filtrationspumpe
- B. Silex- Glas- Diatomfilter
- C. Filtrationspumpe
- 1. Elektronikbox
- 2. Cu/Ag Elektrodengehäuse
- 3. Elektrolyse/ Hydrolysezelle (immer in vertikaler Position)
- 4. pH Kunststoffe Sonde
- 5. redoX Kunststoffe Sonde
- 6. Konduktivitätssonde
- 7. Flusswächter
- 8. Säuredosierpumpe
- 9. Behälter Säure
- 10. Säureeinspritzdüse
- 11. Andere Elemente Für das Schwimmbad
- 12. WIFI Modul
- 13. Freies Chlor Kontrolle
- 14. Ultraviolet
- 15. pH/ redoX Glass Sonde

FR

- A. Contacteur & disjoncteur
- B. Filtre à sable/ diatomée/ silice de verre
- C. Pompe de filtration
- 1. Boîtier électrique
- 2. Vase support électrodes Cu/Ag
- 3. Cellule d'hydrolyse/ Électrolyse (Toujours en position verticale)
- 4. Sonde plastique pH
- 5. Sonde plastique redoX
- 6. Sonde Conductivité
- 7. Flow switch
- 8. Pompe peristaltique pH
- 9. Inj ecteur pH
- 10. Bac de dosage Other pool equipment
- 11. Autres équipements de piscine
- 12. Module WIFI
- 13. Contrôle du Chlore Libre
- 14. Ultra-violet
- 15. Sonde verre pH / redoX

SUGAR VALLEY, S.L. posee una sólida reputación por la fiabilidad de sus productos. Junto a este reconocimiento, nuestra garantía ofrece al usuario, siguiendo los términos descritos en este documento, total seguridad ante cualquier defecto de fabricación en su producto o en los elementos originales SUGAR VALLEY incluidos en el mismo.

GARANTÍA: Para todos nuestros productos se concede un periodo de garantía de hasta **24 meses**, que empieza con la fecha de salida de almacén. La garantía cubre el coste de todos los componentes, recambios y mano de obra empleados sobre el producto citado y sobre todas las partes y componentes siempre que sean productos originales SUGAR VALLEY. Dicha garantía no cubre piezas o elementos de desgaste cuya vida debido a su función es normalmente muy inferior al periodo de garantía legal. Se excluyen de garantía los casos donde los daños son debidos al desgaste natural, falta de mantenimiento o el no seguimiento de manuales de instrucción o montaje, cargas excesivas o mal uso, influencia de agentes químicos o electrolíticos, así como todas las causas que son imputables a culpabilidad a terceros. El derecho de garantía también se extingue cuando el comprador o terceros efectúan reparaciones o modificaciones del producto sin previo consentimiento escrito, o cuando exista el caso que no se tomen las medidas oportunas para limitar daños. Si en estos casos o en cualquier otro se violan derechos de patentes o marcas, el comprador debe asumir toda la responsabilidad ante la justicia pertinente. Los daños motivados por causas ajenas al sistema (inundación de la caseta de filtrado, tormentas con descargas eléctricas, etc.) y la utilización de componentes o recambios (electrodos) no originales SUGAR VALLEY, eliminan también el derecho a garantía. Los portes derivados de cualquier reparación serán a cargo del cliente.

GARANTÍA LIMITADA: Dicha garantía no cubre piezas o elementos de desgaste cuya vida, debido a su función, es normalmente muy inferior al periodo de garantía legal. El periodo de garantía *standard* es de:

- Caja Electrónica / Vaso de ionización / Soporte célula titanio/ Soporte sondas - 2 AÑOS
- Sondas pH / redoX / Cloro Libre / Conductividad - 6 MESES
- Célula de titanio: 8.000 HORAS - Sustitución de la célula al amparo de la garantía con abono proporcional al usuario, del precio de venta de la célula nueva, correspondiente al tiempo restante hasta las 8.000 horas desde la notificación de la anomalía [(precio de venta x horas transcurridas) / (8.000 horas)]. La nueva célula dispondrá de 8.000 horas de garantía.
- Células de titanio INDUSTRIALES de a partir de 1 de junio de 2018: 8.000 HORAS - Sustitución de la célula al amparo de la garantía con abono proporcional al usuario, del precio de venta de la célula nueva, correspondiente al tiempo restante hasta las 8.000 horas desde la notificación de la anomalía [(precio de venta x horas transcurridas) / (8.000 horas)]. La nueva célula dispondrá de 8.000 horas de garantía

OTRAS CONSIDERACIONES: SUGAR VALLEY, S.L. no se responsabiliza del estado del agua de su piscina, ya que no depende únicamente de nuestro sistema e intervienen otros factores como las costumbres sanitarias de sus usuarios, fuertes lluvias, descuidos en el nivel de pH, el no seguimiento de las instrucciones de funcionamiento o cualquier otra reacción química motivada por elementos ajenos a nuestro sistema.

SUGAR VALLEY, S.L. holds a solid reputation due to the reliability of its products. Together with this recognition, our guarantee offers the user, following the terms described in this document, total security against any manufacturing default of its product or the original SUGAR VALLEY parts included in the same.

GUARANTEE: The period of guarantee amounts to 2 years and starts with dispatch of delivery ex works. Guarantee covers cost of all components, spare parts and work employed on the mentioned product and all the parts and components whenever they are original SUGAR VALLEY products. Parts whose normal life expectancy, due to their function, is shorter than the legal term of warranty shall not be covered by our warranty. The guarantee does not cover damages due to natural wear, insufficient maintenance, neglect of operating means, chemicals and electrolytic influences, as well as other reasons beyond our responsibility. The guarantee lapses if the customer or third persons carry out modifications or repairs without our written consent. In case of possible violation of protection rights of third persons the customer has to keep us indemnified and free from legal actions. Damages inflicted by exterior causes to the system: flooding of the filter house, electric storm, etc... or/and if spare parts (electrodes) or components used are not SUGAR VALLEY originals, will limit guarantee rights. Transport expenses for any repair are on the client.

LIMITED GUARANTEE: Parts whose normal life expectancy, due to their function, is shorter than the legal term of warranty shall not be covered by our warranty. Standard period guarantee is as follows:

- Electronic box / Ionization chamber / Titanium cell holder / Probe holders - 2 YEARS
- pH / redoX / Free Chlorine / Conductivity probes - 6 MONTHS
- Titanium cell: 8.000 HOURS - Substitution of electrode under warranty conditions with proportional discount to user, from retail price, corresponding to pending time till 8.000 hours from discrepancy notification [(retail price x working time) / (8.000 hours)]. New titanium cell will have 8.000 hours warranty.

OTHER CONSIDERATIONS: SUGAR VALLEY, S.L. is not responsible for the state of your pool water, since it does not only depend on our system and other factors as the sanitary customs of its users, heavy raining in pH levels, disregard of working instructions or any other chemical reaction caused by exterior elements to the SUGAR VALLEY system. Our responsibility doesn't include any kind of compensation for mal functioning of the system.

SUGAR VALLEY, S.L. hat eine solide Reputation durch die Zuverlässigkeit seiner Produkte. Unsere Garantie beinhaltet, wie in diesem Dokument beschrieben, komplette Sicherheit gegenüber Fabrikationsmängeln des Produktes und den darin enthaltenen original SUGAR VALLEY Bestandteilen.

GARANTIE: Die Garantielaufzeit ist 2 Jahre beginnend mit der Auslieferung "ex works". Die Garantie deckt alle Komponenten, Ersatzteile und Arbeitszeit am erwähnten Produkt sowie alle original SUGAR VALLEY Komponenten und Ersatzteile. Teile, dessen normale Lebenserwartung, durch ihre Funktion, kürzer ist, als die gesetzliche Gewährleistung, sind von der Garantie ausgeschlossen. Schäden durch natürlichen Verschleiss, insuffiziente Wartung, Vernachlässigung der Betriebsmittel, chemische und elektrolytische Einflüsse, sowie andere Gründe ausserhalb unserer Verantwortung, sind von der Garantie ausgeschlossen. Modifizierungen oder Reparaturen ausgeführt durch Kunden oder Dritte, welche ohne unsere schriftliche Zustimmung getätigt werden, führen zum Erlischen der Garantie. Im Falle von möglicher Missachtung des Schutzrechtes von dritten Personen übernimmt SUGAR VALLEY keine Haftung. Schäden, die durch äussere Umstände entstehen, wie z.B. Überflutung des Poolhauses, Gewitter, etc... oder/und wenn keine original SUGAR VALLEY Ersatzteile (Elektroden) und Komponenten verwendet werden, sind von der Garantie ausgeschlossen, oder limitieren diese. Transportkosten für jede Reparatur gehen auf Kosten des Kunden.

LIMITIERTE GARANTIE: Teile, dessen normale Lebenserwartung, durch ihre Funktion, kürzer ist, als die gesetzliche Gewährleistung, sind von der Garantie ausgeschlossen. Standard Garantiezeiten sind wie folgt:

- Elektronikbox / Ionisierungskammer / Titaniumhalter / Sondenhalterung: 2 JAHRE
- pH / redoX / Freies Chlor / Konduktivitäts- Sonden: 6 MONATE
- Titaniumzelle: 8.000 BETRIEBSSTUNDEN - Ersatz der Elektroden unter Garantiebestimmungen mit proportionalem Kundenrabatt vom Endverbraucherpreis, laut Restzeit bis 8.000 Stunden ab der Differenz-Mitteilung [(EVP x Betriebsstunden) / (8.000 Stunden)]. Die neue Titaniumzelle hat 8.000 Stunden Garantie.

ANDERE ASPEKTE: SUGAR VALLEY, S.L. ist nicht verantwortlich für den Zustand Ihres Schwimmbadwassers, da dieser nicht nur von unserem Gerät, sondern von mehreren Faktoren abhängt. Z.B. Sanitäre Gepflogenheiten der Benutzer, starke Regen (pH Werte), Missachtung der Betriebsanweisungen oder jede andere chemische Reaktion, dessen Ursache ausserhalb des SUGAR VALLEY Systems liegt. Unsere Gewährleistung beinhaltet keinerlei Ausgleich für Fehlfunktionen des Systems.

SUGAR VALLEY, S.L. dispose d'une solide réputation grâce à la fiabilité de ses produits. En plus de cette reconnaissance, notre garantie offre aux usagers, selon les termes indiqués dans ce document, une sécurité totale face à tout défaut de fabrication du produit ou des éléments originaux SUGAR VALLEY dont il est composé.

GARANTIE: Pour tous nos produits, nous offrons une période de garantie de 24 mois maximum, à compter de leur date de départ de l'entrepôt. La garantie couvre le coût de tous les composants, pièces de rechange et main d'œuvre nécessaire sur le produit cité et sur toutes les pièces et composants, pourvu qu'il s'agisse de produits originaux de SUGAR VALLEY. Cette garantie ne couvre pas les pièces ou éléments qui s'usent et dont la durée de vie, du fait de leur fonction, est normalement très inférieure à la durée légale de garantie. Sont exclus de la garantie les cas dans lesquels les dommages sont dus à l'usure naturelle, à un défaut d'entretien ou au non-respect des manuels d'instruction ou de montage, à des charges excessives ou à une mauvaise utilisation, à l'action d'agents chimiques ou électrolytiques, ainsi qu'à toute cause imputable à un tiers. Le droit de garantie prend aussi fin lorsque l'acheteur ou un tiers effectue des réparations ou modifications sur le produit sans accord écrit préalable, ou lorsque les mesures nécessaires n'ont pas été prises pour limiter les dommages. Si dans ces cas ou dans tout autre cas des droits de brevets ou de marques sont violés, l'acheteur devra en assumer toute la responsabilité devant les autorités judiciaires compétentes. La garantie ne couvre pas non plus les dommages dus à des causes étrangères au système (inondation de la cabine de filtrage, orage avec décharges électriques, etc.) ou à l'utilisation de composants ou de pièces de rechange (électrodes) non originales de SUGAR VALLEY. Les frais de ports relatifs à toute réparation sont à la charge du client.

GARANTIE LIMITÉE: Cette garantie ne couvre pas les pièces ou éléments qui s'usent et dont la durée de vie, du fait de leur fonction, est normalement très inférieure à la durée légale de garantie. La durée standard de garantie est de :

- Boîtier électronique / Vase d'ionisation / Support cellule titane / Support sondes - 2 ANS
- Sondes pH / redoX / Chlore libre / Conductivité - 6 MOIS
- Cellule de titane : 8.000 HEURES - Remplacement de la cellule au titre de la garantie avec réduction de la participation de l'utilisateur proportionnelle au prix de vente de la cellule neuve, correspondant au temps restant pour atteindre les 8.000 heures à partir de la notification de l'anomalie [(Prix de vente x heures écoulées) / (8.000 heures)]. La nouvelle cellule sera garantie pendant 8.000 heures.

AUTRES CONSIDÉRATIONS: SUGAR VALLEY, S.L. n'est pas responsable de l'état de l'eau de votre piscine, car il ne dépend pas uniquement de notre système et que d'autres facteurs interviennent, comme les habitudes sanitaires des utilisateurs, de fortes pluies, un niveau de pH non contrôlé, le non-respect des instructions de fonction ou toute autre réaction chimique due à des éléments étrangers à notre système.